

VOLKSWAGEN BEETLE

M-04L CHASSIS

1/10th SCALE R/C HIGH PERFORMANCE RACING CAR

電動RC

★REAR WHEEL DRIVE LAYOUT, THE M-04L CHASSIS PROVIDES SHARP CORNERING AND STABLE RUNNING ★INCLUDES ELECTRIC MOTOR

1/10 電動RCレーシングカー
フォルクスワーゲン ビートル
M-04Lシャーシ(軽量アップライト仕様)

●540タイプモーター付き

ASSEMBLY KIT 組み立てキット

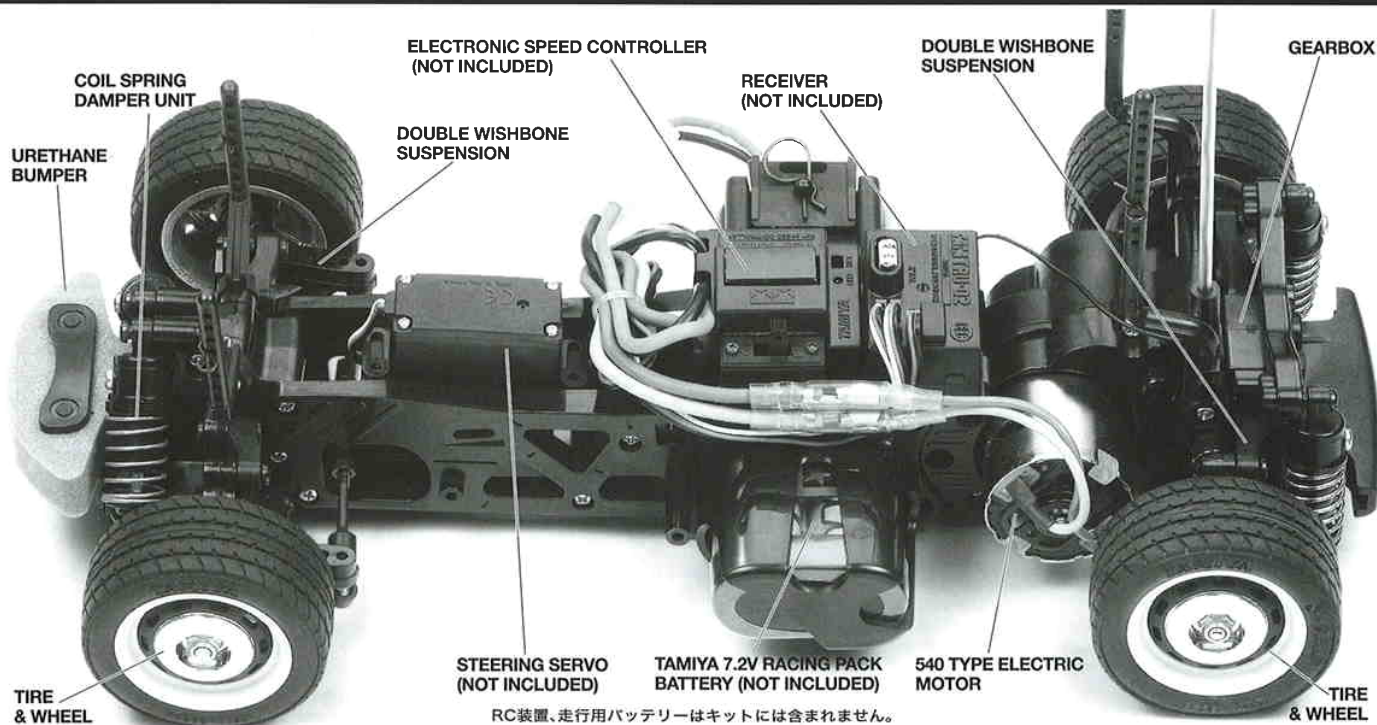
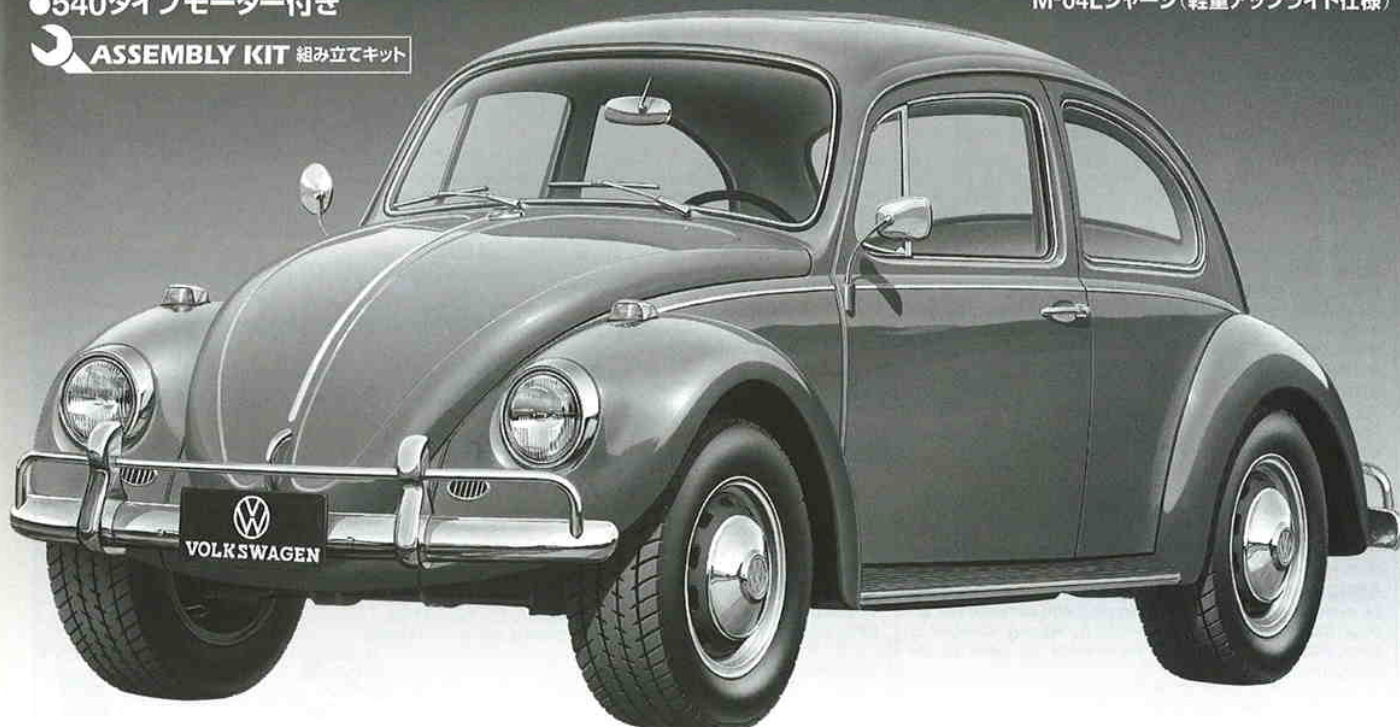

TAMIYA, INC.



3-7 ONDAWARA, SURUGA-KU, SHIZUOKA 422-8610 JAPAN

VOLKSWAGEN BEETLE

●小学生や組み立てにできない方は、模型にくわいの方にお手伝いをお願いしてください。

組み立てる前に用意する物 ITEMS REQUIRED ERFORDERLICHES ZUBEHÖR OUTILLAGE NECESSAIRE

《ラジオコントロールメカ》

このRCカーには、タミヤ・エクスペックSPプロボセット (ESC付き2チャンネルプロボ) をおすすめします。

★取り扱いについては、それぞれの説明書をご覧ください。

《走行用バッテリー・充電器》

このキットはタミヤ・バッテリー7.2Vカスタムパックおよびレーシングパック専用です。専用充電器とともにご用意ください。

RADIO CONTROL UNIT

Tamiya EXPEC SP R/C system (2-channel R/C unit with electronic speed controller) is recommended for this model.

★Refer to the instruction manual included with the R/C unit.

POWER SOURCE

This kit is designed to use a Tamiya 7.2V Custom Pack or Racing Pack. Charge battery according to manual supplied with battery.

RC-EINHEITEN

Das Tamiya EXPEC SP R/C System (2-Kanal RC-Einheit mit elektronischem Fahrregler) wird für dieses Modell empfohlen.

★Beachten Sie sich bitte die der RC-Einheit beigefügte Gebrauchsanweisung.

STROMQUELLE

Für diesen Bausatz benötigt man den Tamiya 7,2V Custom Pack oder Racing Pack. Den Akku gemäß Anweisung aufladen.

RADIOCOMMANDE

L'ensemble Tamiya EXPEC SP (ensemble R/C 2 voies avec variateur électronique) est recommandé pour ce modèle.

★Se référer au manuel d'instructions de l'ensemble R/C.

BATTERIE DE PROPULSION

Le moteur qui équipe ce modèle peut être alimenté par un pack d'accus Tamiya 7,2V Custom ou Racing. Charger le pack selon les indications du manuel du pack et du chargeur.

タミヤ・エクスペックSPプロボ / ESC(FETアンプ)付き

Tamiya EXPEC SP 2-channel R/C system

Tamiya EXPEC SP 2-Kanal R/C System

Ensemble R/C Tamiya EXPEC SP 2 voies

(※ESCはエレクトロニクススピードコントローラーの略です。)

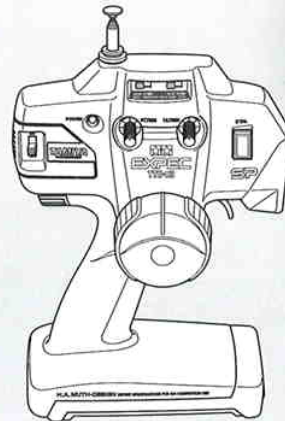
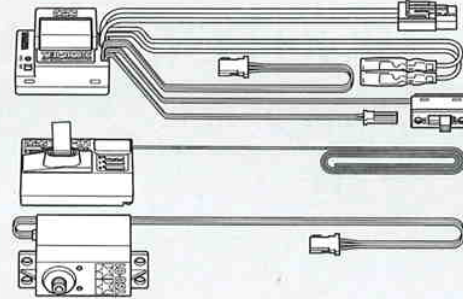

ESC(FETアンプ)付き2チャンネルプロボ(リバーススイッチ付)

2-channel R/C unit with electronic speed controller and reverse switch

2-Kanal RC-Einheit mit elektronischem Fahrregler und Reverse-Schalter

Ensemble R/C 2 voies avec variateur électronique et inverseur de servo

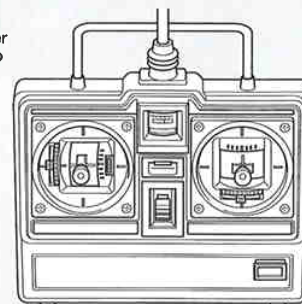
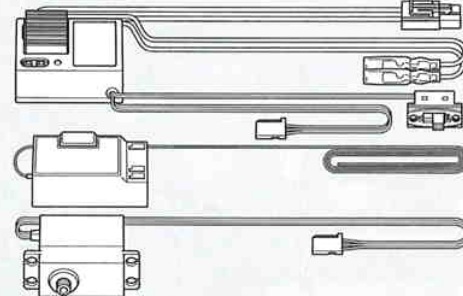

★ステックタイプ送信機も選べます。

★Stick type transmitter is also available.

★Ein Steuerknüppel-Sender kann auch verwendet werden.

★Un émetteur de Steuerknüppel-Sender est également utilisable.

《使用できるサーボの大きさ》

Suitable servo size

Größe der Servos

Dimensions max des servos

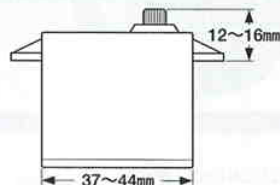

タミヤ・ニカド7.2Vレーシングパック

Tamiya 7.2V Racing Pack

Tamiya 7,2V Racing Pack

Batterie Tamiya 7,2V Racing

7.2V専用充電器

Compatible charger

Geeignetes Ladegerät

Chargeur compatible



《使用する塗料》TAMIYA PAINT COLORS / TAMIYA-FARBEN / PEINTURES TAMIYA

●タミヤからはスプレー塗料、筆塗り塗料のほか各種塗装用品が発売されています。

●Tamiya spray paints, bottle paints and other painting materials are available from hobby shops.

●17ページに実車塗装色名との対応表を示しました。表を参考にオーナーの気分で塗装してください。

●Refer to chart on page 17 for body colors. Paint body in desired color.

●Beachten Sie die Tabelle auf Seite 17 für Karosseriefarben. Die Karosserie nach Belieben lackieren.

●Se reporter au tableau à la page 17 pour les teintes de carrosserie. Peindre la carrosserie comme souhaité.

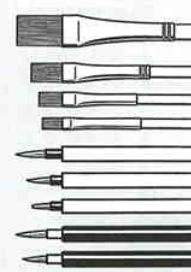

《用意する工具》

TOOLS RECOMMENDED BENÖTIGTE WERKZEUGE OUTILLAGE

- +ドライバー(大)
- + Screwdriver (large)
- + Schraubenzieher (groß)
- Tournevis + (grand)

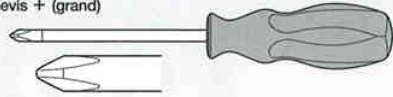

- +ドライバー(小)
- + Screwdriver (small)
- + Schraubenzieher (klein)
- Tournevis + (petit)

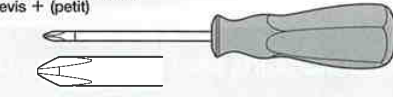

- ドライバー
- Screwdriver
- Schraubenzieher
- Tournevis -

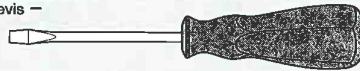

- ラジオベンチ
- Long nose pliers
- Flachzange
- Pincès à becs longs

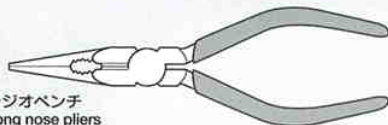

- ニッパー
- Side cutters
- Seitenschneider
- Pincès coupantes

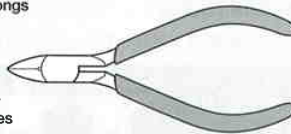

- はさみ
- Scissors
- Schere
- Ciseaux

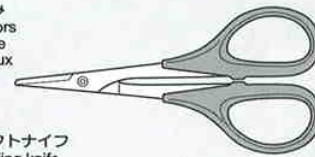

- クラフトナイフ
- Modeling knife
- Modellbaumesser
- Couteau de modéliste



- 瞬間接着剤
- Instant cement
- Sekundenkleber
- Colle rapid





●組み立てる前に説明図を必ずお読みください。また、保護者の方もお読みください。



●小さなお子様のいる場所での工作はおやめください。小さな部品やビニール袋を口に入れたりする危険があります。



●小学生やうまく組み立てられない方は、保護者の方やRCカーに詳しい方にお手伝いをお願いしてください。



●工具で固い物を切らないでください。刃が折れるなどの危険があります。



●色を塗る時や、接着剤を使う場合は必ず窓を開けて換気に注意してください。



●組み立てる時はまわりに注意してください。また、工具を振り回すようなことはやめてください。

CAUTION

- Read carefully and fully understand the instructions before commencing assembly. A supervising adult should also read the instructions if a child assembles the model.
- When assembling this kit, tools including knives are used. Extra care should be taken to avoid personal injury.
- Read and follow the instructions supplied with paints and/or cement, if used (not included in kit).
- Keep out of reach of small children. Children must not be allowed to put any parts in their mouths, or pull vinyl bag over their heads.

VORSICHT

- Bevor Sie mit dem Zusammenbau beginnen, sollten Sie alle Anweisungen gelesen und verstanden haben. Falls ein Kind das Modell zusammenbaut, sollte ein beaufsichtigender Erwachsener die Bauanleitung ebenfalls gelesen haben.
- Beim Zusammenbau dieses Bausatzes werden Werkzeuge einschließlich Messer verwendet. Zur Vermeidung von Verletzungen ist besondere Vorsicht angebracht.
- Wenn Sie Farben und/oder Kleber verwenden (nicht im Bausatz enthalten), beachten und befolgen Sie die dort beiliegenden Anweisungen.
- Bausatz von kleinen Kindern fernhalten. Verhüten Sie, daß Kinder irgendwelche Bauteile in den Mund nehmen oder Plastiktüten über den Kopf ziehen.

PRECAUTIONS

- Bien lire et assimiler les instructions avant de commencer l'assemblage. La construction du modèle par un enfant doit s'effectuer sous la surveillance d'un adulte.
- L'assemblage de ce kit requiert de l'outillage, en particulier des couteaux de modélisme. Manier les outils avec précaution pour éviter toute blessure.
- Lire et suivre les instructions d'utilisation des peintures et ou de la colle, si utilisées (non incluses dans le kit).
- Garder hors de portée des enfants en bas âge. Ne pas laisser les enfants mettre en bouche ou sucer les pièces, ou passer un sachet vinyl sur la tête.

●タミヤ・エクスペックSPプロボ / ESC (FETアンプ) 付き
TAMIYA EXPEC SP 2-CHANNEL R/C SYSTEM (WITH ELECTRONIC SPEED CONTROLLER)

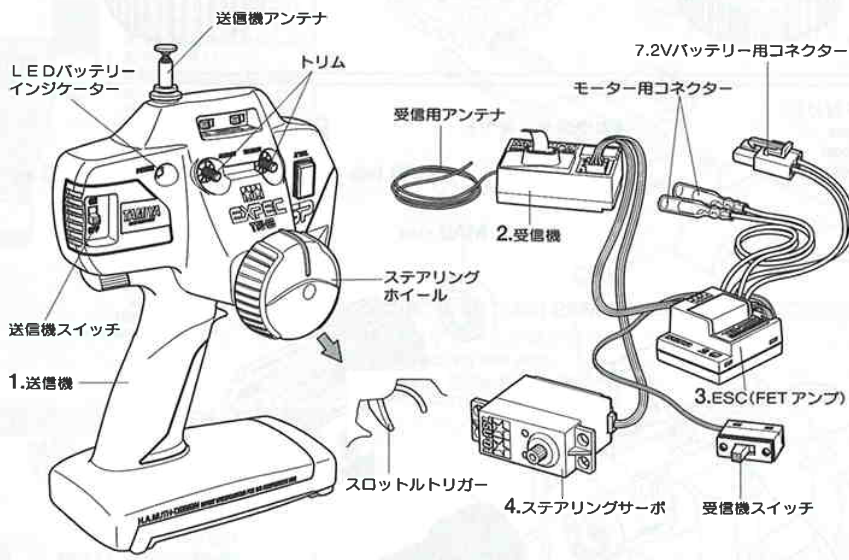

《2チャンネルプロボの名称》

- 送信機=コントロールボックスとなるもので、ステアリング、スロットルの操作を電波信号に変えて発信します。
- 受信機=送信機からの電波を受け、それをESCやサーボにつたえます。
- ESC (FETアンプ)=受信機が受けた電波信号を電気的な信号に変え、車のスピードをコントロールします。
- ステアリングサーボ=受信機が受けた電波信号を機械的な動きに変え、ハンドルを切ります。

COMPOSITION OF 2 CHANNEL R/C UNIT

- Transmitter: Serves as control box. Steering wheel/stick and throttle trigger/stick movements are transformed into radio signals which are transmitted through the antenna.
- Receiver: Accepts signals from the transmitter and converts them into pulses that operate the model's servo and speed controller.
- Electronic speed controller: Accepts signals received from the receiver and controls the current going to the motor.
- Steering servo: Transforms signals received from the receiver into mechanical movements.

ZUSAMMENSTELLUNG DER 2-KANAL RC-EINHEIT

- Sender: Dient als Steuergerät. Lenkrad/-knüppel- und Gaszuggriff/-knüppelbewegungen werden in Funksignale umgewandelt und über die Antenne ausgesendet.
- Empfänger: Der Empfänger nimmt die Signale des Senders auf und wandelt sie in Steuerimpulse für das Lenkservo und den Fahrgregler um.
- Elektronischer Fahrgregler: Erhält Steuersignale vom Empfänger und regelt den zum Motor fließenden Strom.
- Lenkservo: Wandelt die vom Empfänger kommenden Lenksignale in mechanische Bewegung um.

COMPOSITION D'UN ENSEMBLE R/C 2 VOIES

- Emetteur: sert de boîtier de commande. Les actions sur le manche de direction/volant ou sur le manche de gaz/gâchette sont converties en signaux radio transmis par le biais de l'antenne.
- Récepteur: capte les signaux de l'émetteur, les convertit en impulsions et contrôle les mouvements du(des) servo(s) et le variateur électronique de vitesse.
- Variateur électronique de vitesse: reçoit un signal du récepteur et régule la quantité de courant alimentant le moteur.
- Servo de direction: convertit les signaux émanant du récepteur en mouvements mécaniques.

●スティックタイプ送信機 / ESC (FETアンプ) ・リバーシスイッチ付き
STICK TYPE TRANSMITTER (WITH ELECTRONIC SPEED CONTROLLER AND STEERING REVERSE SWITCH)

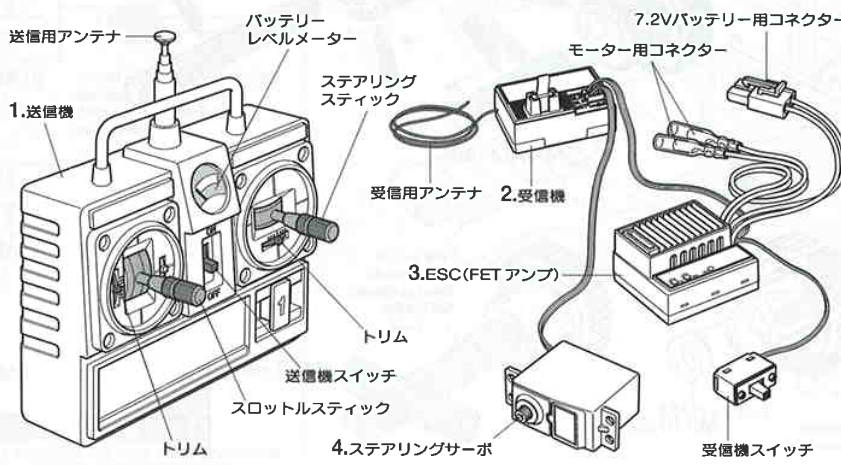



★お買い求めの際、また組み立ての前には必ず内容をお確かめください。万一不良部品、不足部品などありました場合には、お買い求めの販売店にご相談ください。
 ★小さなビス、ナット類が多く、よく似た形の部品もあります。図をよく見てゆっくり確実に組んでください。金具部品は少し多めに入っています。予備として使ってください。
 ★このマークはグリスを塗る部分に指示しました。必ず、グリスアップして、組みこんでください。

★There are many small screws, nuts and similar parts. Assemble them carefully referring to the drawings. To prevent trouble and finish the model with good performance, it is necessary to assemble each step exactly as shown.

Apply grease to the places shown by this mark. Apply grease first, then assemble.

★Viele kleine Schrauben und Muttern etc. müssen genau der Anleitung nach eingebaut werden. Exaktes Bauen bringt ein gutes Modell mit bester Leistung.

Stellen mit diesem Zeichen erst fetten, dann zusammenbauen.

★Il y a beaucoup de petites vis, d'écrous et de pièces similaires. Les assembler soigneusement en se référant aux dessins. Pour éviter les erreurs suivre les stades du montage dans l'ordre indiqué.

Graisser les endroits indiqués par ce symbole. Graisser d'abord, assembler ensuite.

※の部品はキットには含まれていません。Parts marked ※ are not in kit. Teile mit ※ sind im Bausatz nicht enthalten. Les pièces marquées ※ ne sont pas incluses dans le kit.

★組み立てに入る前に説明図を最後までよく見て、全体の流れをつかんでください。
 ★Study the instructions thoroughly before assembly.
 ★Vor Baubeginn die Bauanleitung genau durchlesen.
 ★Assimilez les instructions parfaitement avant l'assemblage.

A 1~9 袋詰Aを使用します BAG A / BEUTEL A / SACHET A

1

MA4 ×3 2×8mm タッピングビス Tapping screw Schneidschraube Vis taraudeuse

MA8 ×2 9mm ワッシャー Washer Beilagscheibe Rondelle

MA18 ×1 ベベルシャフト Star shaft Stern-Achse Support de satellite

MA19 ×2 ベベルギヤ(大) Large bevel gear Kegelrad groß Grand pignon conique

MA20 ×3 ベベルギヤ(小) Small bevel gear Kegelrad Klein Petit pignon conique

2

MA9 ×3 1150 プラベアリング Plastic bearing Plastik-Lager Palier en plastique

MA10 ×2 850 メタル Metal bearing Metall-Lager Palier en métal

MA12 ×1 5×40mm シャフト Shaft Achse Axe

MA13 ×1 5×21mm シャフト Shaft Achse Axe

1 《デフギヤの組み立て》 Differential gear Differentialgetriebe Différentiel

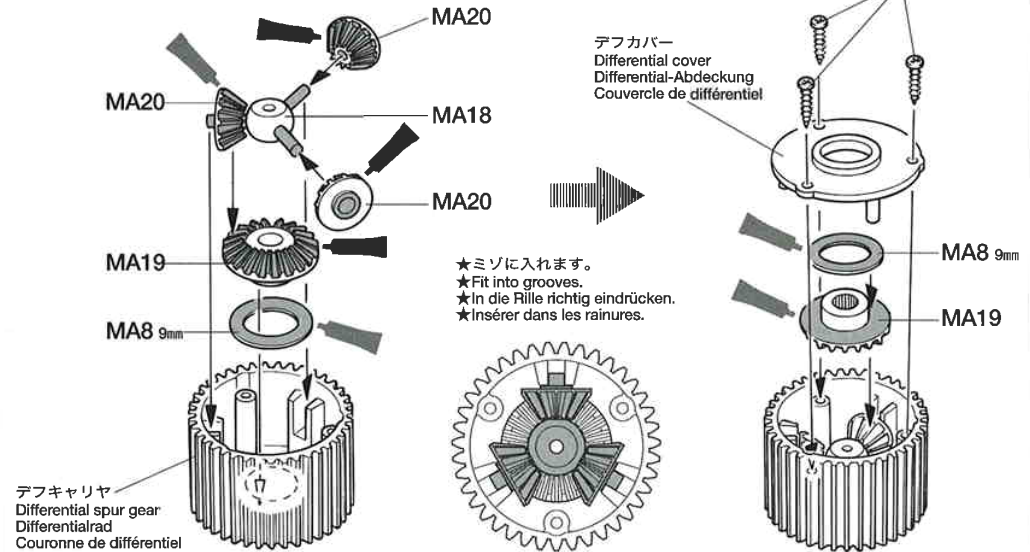

2 《ギヤの取り付け》 Attaching gears Getriebe-Einbau Installation des pignons

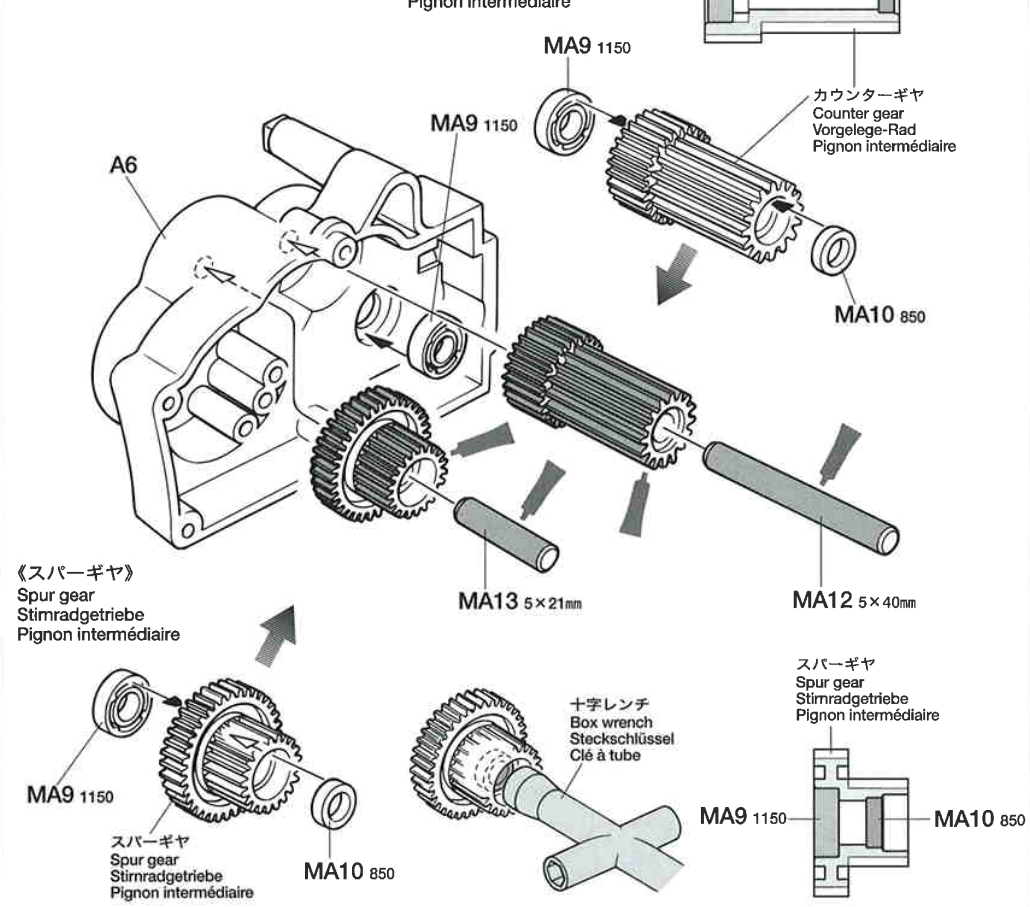

3

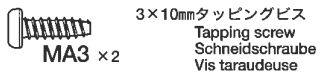

3×10mmタッピングビス
Tapping screw
Schneidschraube
Vis taraudeuse



1150プラベアリング
Plastic bearing
Plastik-Lager
Palier en plastique

4



3×10mmタッピングビス
Tapping screw
Schneidschraube
Vis taraudeuse

5

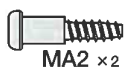

3×14mm段付ビス
Step screw
Paßschraube
Vis décollétée

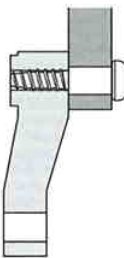

★アッパーアーム(C9)の動きがたたくならないように段付ビスをねじ込んでください。
★Be careful not to tighten step screw firmly due to the movement of upper arm (C9).
★Achten Sie darauf, die abgestzte Schraube nicht zu fest anzuziehen, so daß sich der obere Lenker (C9) leicht bewegt.
★Ne pas trop serrer la vis décollétée pour ne pas entraver les mouvements du triangle supérieur (C9).

3

《ギヤケースの組み立て》
Gearbox
Getriebegehäuse
Carter

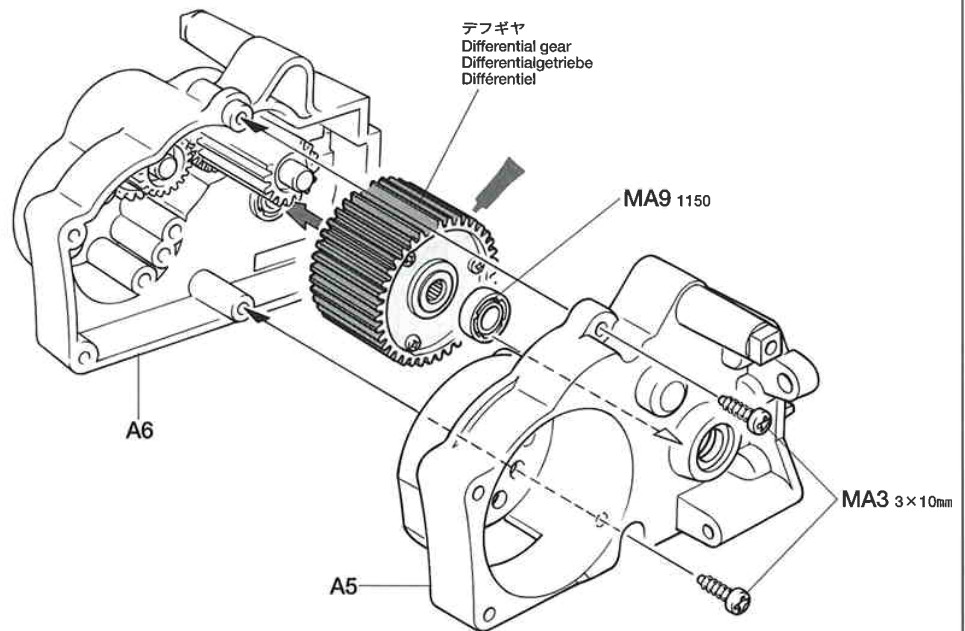

4

《リアアームの組み立て》
Rear arms
Hintere Arme
Triangles arrière

《L》 MA3 3×10mm

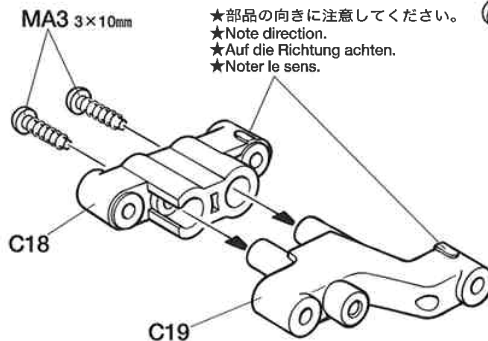

《R》 MA3 3×10mm

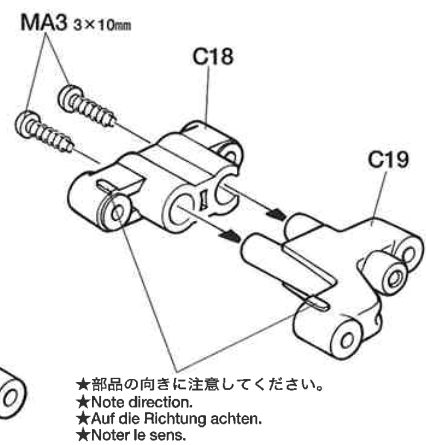

5

《リアアームの取り付け》
Attaching rear arms
Anbringung der hinteren Arme
Fixation des triangles arrière

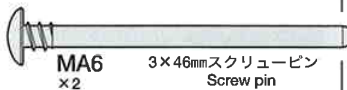

3×46mmスクリービン
Screw pin
Schraubzapfen
Cheville à vis



3mmOリング(黒)
O-ring (black)
O-Ring (schwarz)
Joint torique (noir)

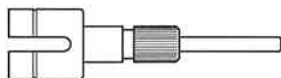

ギヤボックスジョイント(長)
Gearbox joint (long)
Getriebegehäuse-Gelenk (lang)
Accouplement de pont (long)

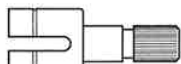

ギヤボックスジョイント(短)
Gearbox joint (short)
Getriebegehäuse-Gelenk (kurz)
Accouplement de pont (court)

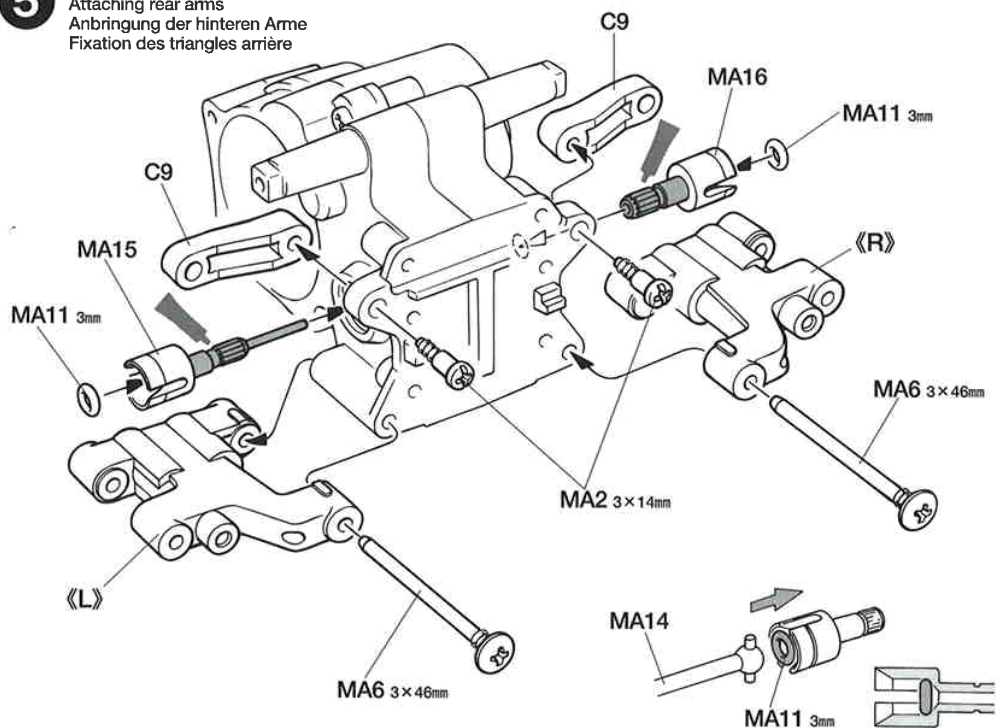

タミヤの総合カタログ

タミヤの全商品を掲載した総合カタログは年に一回発行。ご希望の方は模型店でおたずね下さい。

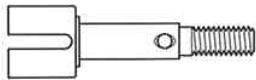
6

MA17 ×2
リヤホイールアクスル
Rear wheel axle
Rad-Achse hinten
Axe de roue arrière



MA23 ×2
1050ベアリング
Ball bearing
Kugellager
Roulement à billes

6

《リヤアクスルの組み立て》
Rear axles
Hinterachsen
Essieux arrière

《L》

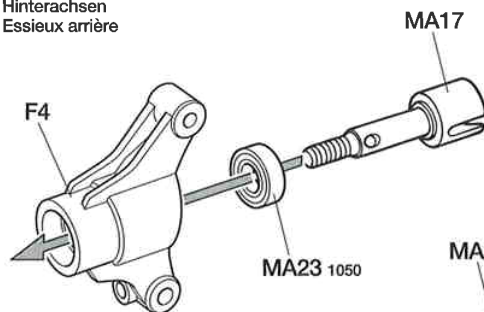

《R》

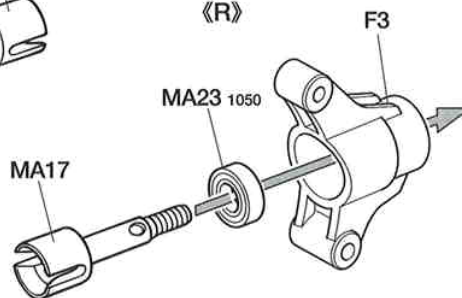
**7**

MA2 ×2
3×14mm段付ビス
Step screw
Paßschraube
Vis décollétée



MA3 ×2
3×10mmタッピングビス
Tapping screw
Schneidschraube
Vis taraudeuse



MA7 ×2
3×32mmスクリューピン
Screw pin
Schraubzapfen
Cheville à vis



MA14 ×2
ドライブシャフト
Drive shaft
Achswelle
Arbre d'entraînement

7

《リヤアクスルの取り付け》
Attaching rear axles
Hinterachsen-Einbau
Fixation des essieux arrière

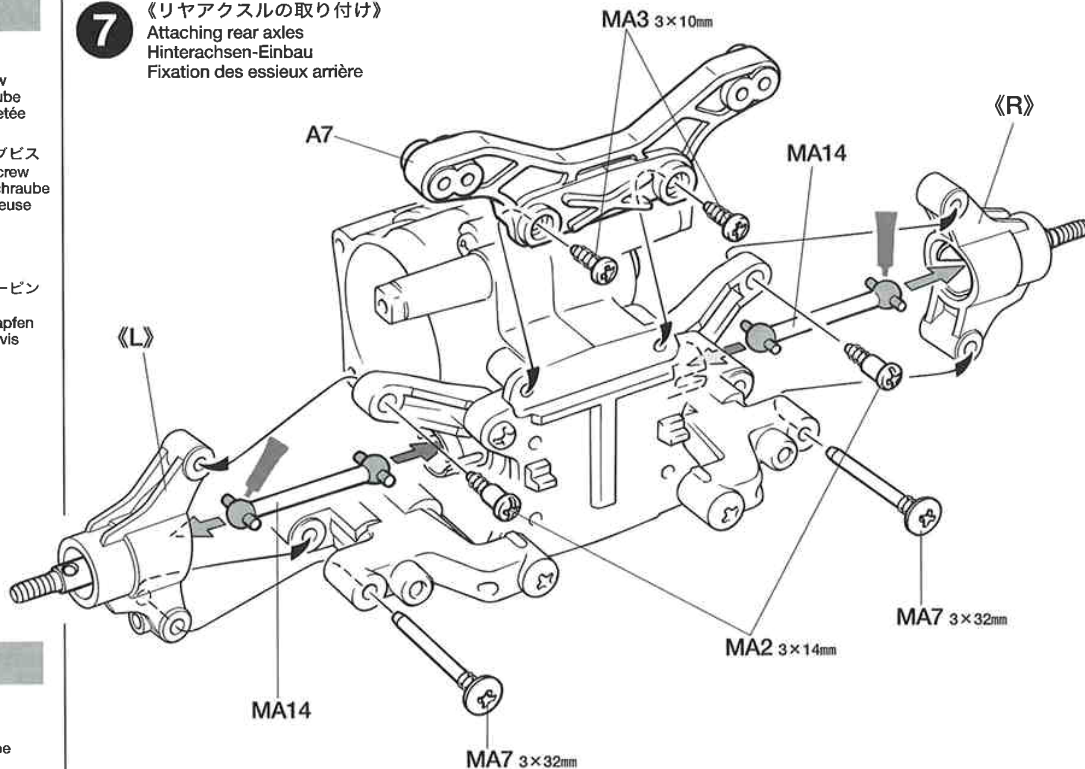
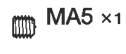
**8**

MA5 ×1
3mmイモネジ
Grub screw
Madenschraube
Vis pointeau



MA21 ×1
17Tピニオンギヤ
17T pinion gear
17Z Motorritzel
Pignon moteur 17 dents

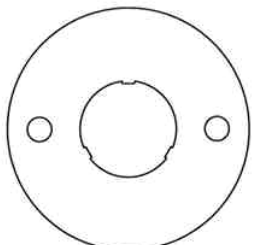

MA22 ×1
モータープレート
Motor plate
Motor-Platte
Plaque-moteur

8

《ピニオンギヤの取り付け》
Attaching pinion gear
Befestigung des Motorritzels
Fixation du pignon moteur

★ゴムチューブをとりはずします。
★Remove rubber tubing.
★Gummischlauch entfernen.
★Enlever le tube en caoutchouc.

MA22
★穴位置をあわせませす。
★Align holes.
★Die löcher ausrichten.
★Aligner les trous.

ピニオンストッパー
Pinion stopper
Ritzel-Anschlag
Blocage-pignon

★平らな部分にしめ込みます。
★Firmly tighten on shaft flat.
★Auf der flachen Seite des Schaf-
tes festziehen.
★Bloquer sur le méplat de l'arbre.

★使用後に取り外します。
★Remove after use.
★Entfernen nach Benutzen.
★Enlever après usage.

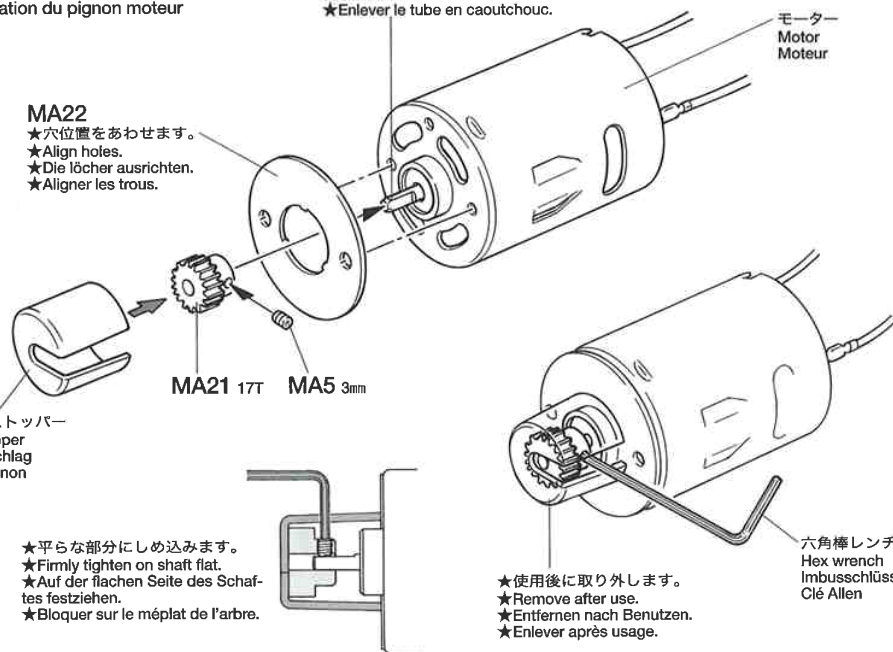

モーター
Motor
Moteur

六角棒レンチ
Hex wrench
Imbusschlüssel
Clé Allen

HERMIA BREAST

タミヤセラミックグリス

ファイナセラミックの原料として使われるボロンナイトライドの微粒子を配合した高性能グリスです。特に樹脂パーツに効果的。ギヤや軸受け、ジョイント部分などに付けて動きをなめらかにし、摩擦をおさえます。

This is a very effective ceramic grease formulated with Boron Nitride and is ideal for lubrication off all gears, bearings and joints on radio control cars. Reduces friction and prolongs life of parts.

9

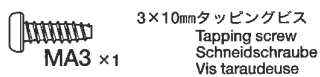
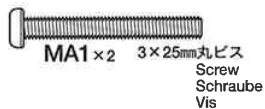

《モーターの取り付け位置》
Positioning motor
Position des Motors
Position du moteur

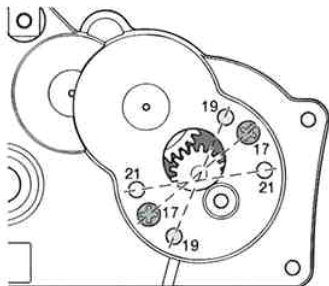

★付属ピニオンの場合の取り付け位置
★Positioning of holes for attaching 17T pinion gear (included).
★Positionierung der Löcher für die Anbringung des 17Z Ritzels (enthalten).
★Positionnement des trous pour utilisation du pignon 17 dents (inclus).

17T	6.82:1
19T	6.10:1
21T	5.52:1

※ピニオンギヤを変更した場合は歯数に合わせた穴位置にモーターを取り付けます。
※Match numbered holes with pinion gear number.
※Numerierte Löcher der Anzahl der Ritzel anpassen.
※Support-moteur comportant différents perçages pour permettre le réglage des différents rapports.

B

10~17

袋詰Bを使用します
BAG B / BEUTEL B / SACHET B

10

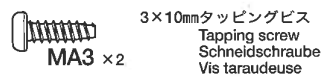

11

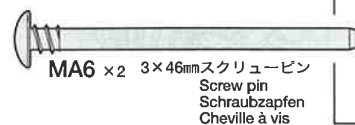
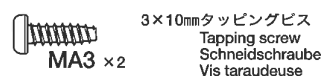
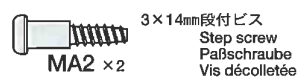

9

《モーターの取り付け》
Attaching motor
Motor-Einbau
Fixation du moteur

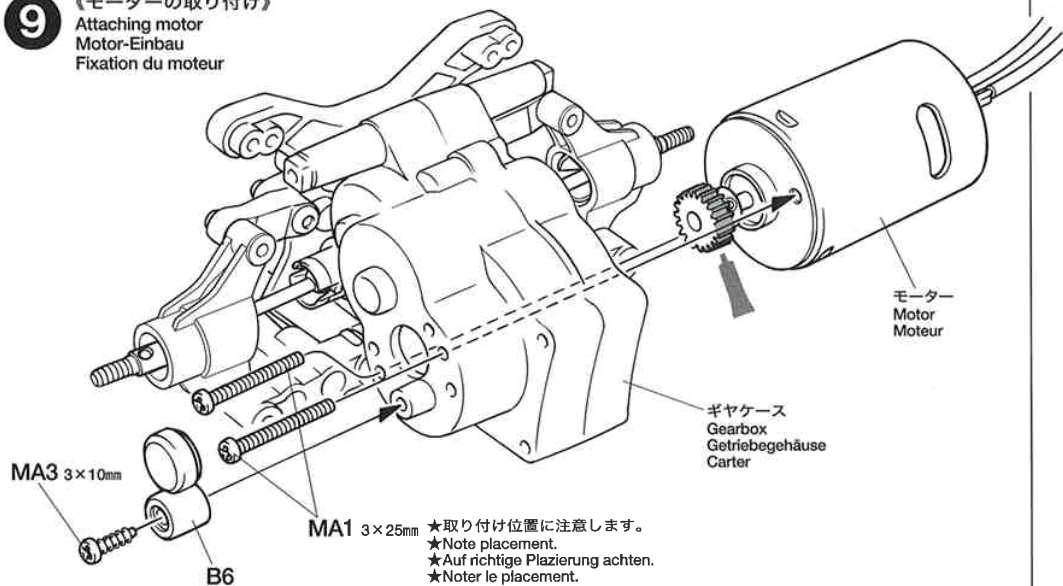

10

《フロントアームの組み立て》
Front arms
Vordere Arme
Triangles avant

《R》

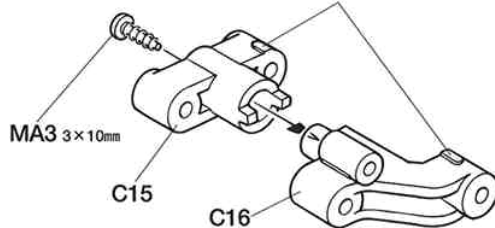

★部品の向きに注意してください。
★Note direction.
★Auf die Richtung achten.
★Noter le sens.

《L》

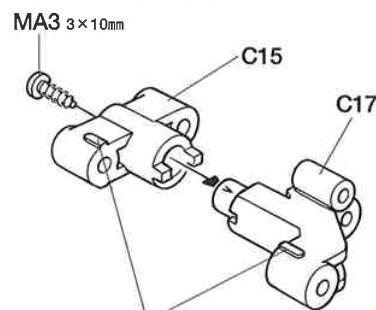

★部品の向きに注意してください。
★Note direction.
★Auf die Richtung achten.
★Noter le sens.

11

《フロントバルクヘッドの組み立て》
Front bulkhead
Vorderer Querträger
Cellule avant

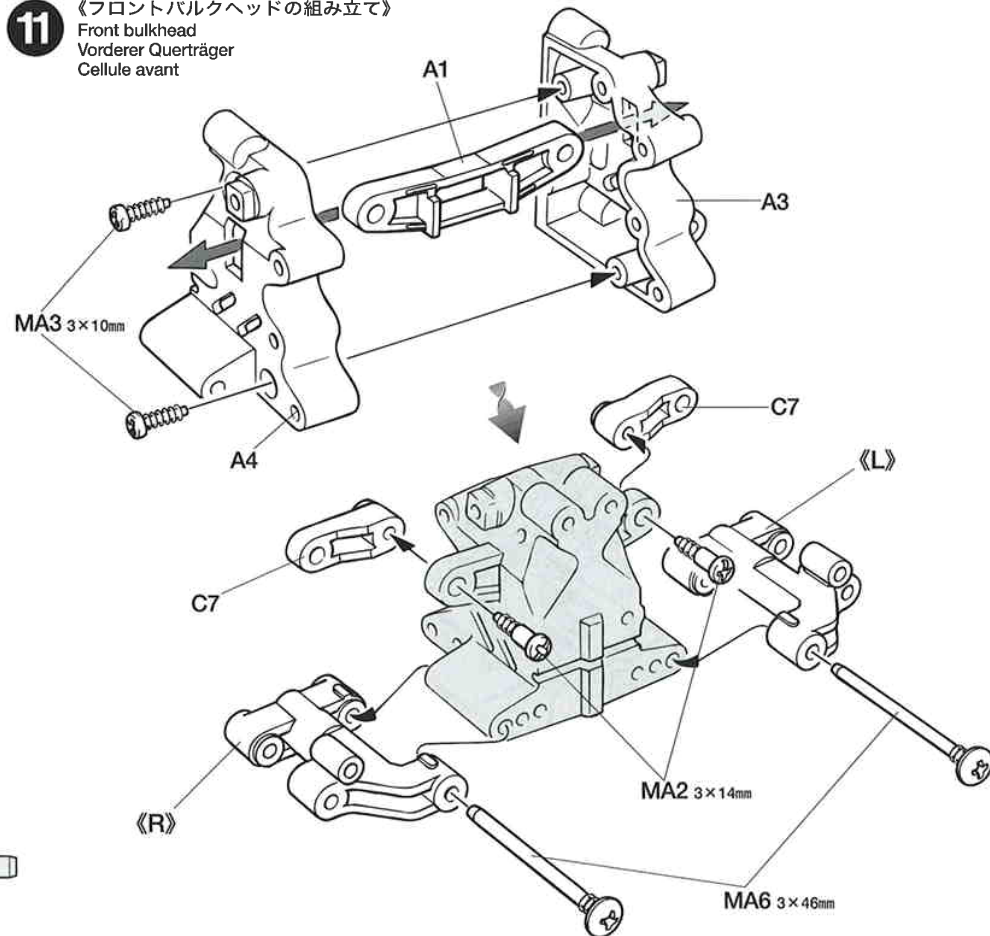

12



キングピン
King pin
Bolzen für Arretierstück
Axe de verrouillage

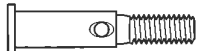

MB3 フロントホイールアクスル
Front wheel axle
Rad-Achse vorne
Axe de roue avant

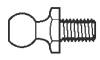

5mmピローボール
Ball connector
Kugelkopf
Connecteur à rotule



スナップピン(小)
Snap pin (small)
Federstift (klein)
Epingle métallique (petite)



MA23 1050ベアリング
Ball bearing
Kugellager
Roulement à billes

12

《フロントアクスルの組み立て》

Front axles
Vorderachsen
Essieux avant

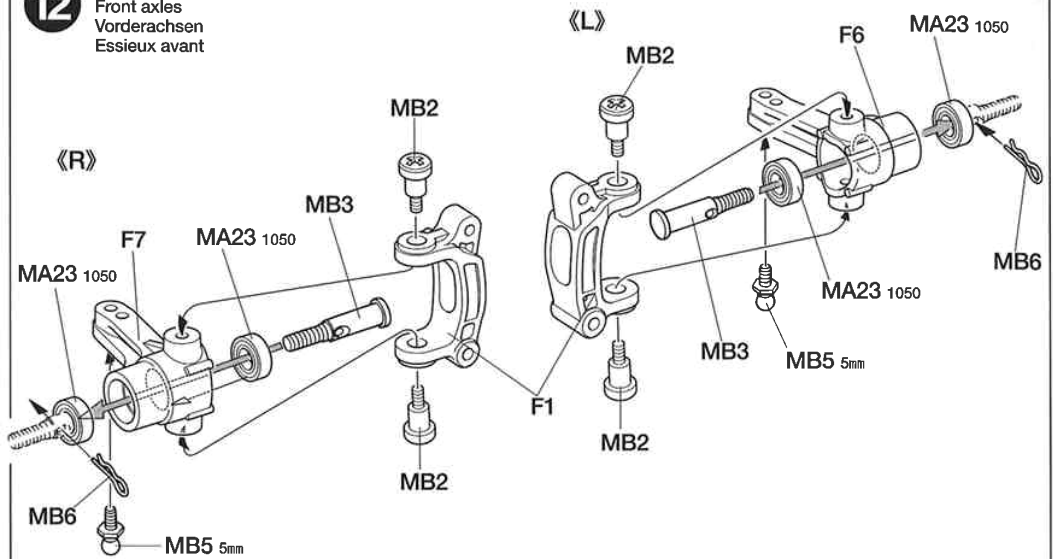

13



3×14mm段付ビス
Step screw
Paßschraube
Vis décollétée

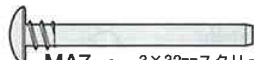

MA7×2 3×32mmスクリービン
Screw pin
Schraubzapfen
Cheville à vis

13

《フロントアクスルの取り付け》

Attaching front axles
Vorderachsen-Einbau
Fixation des essieux avant

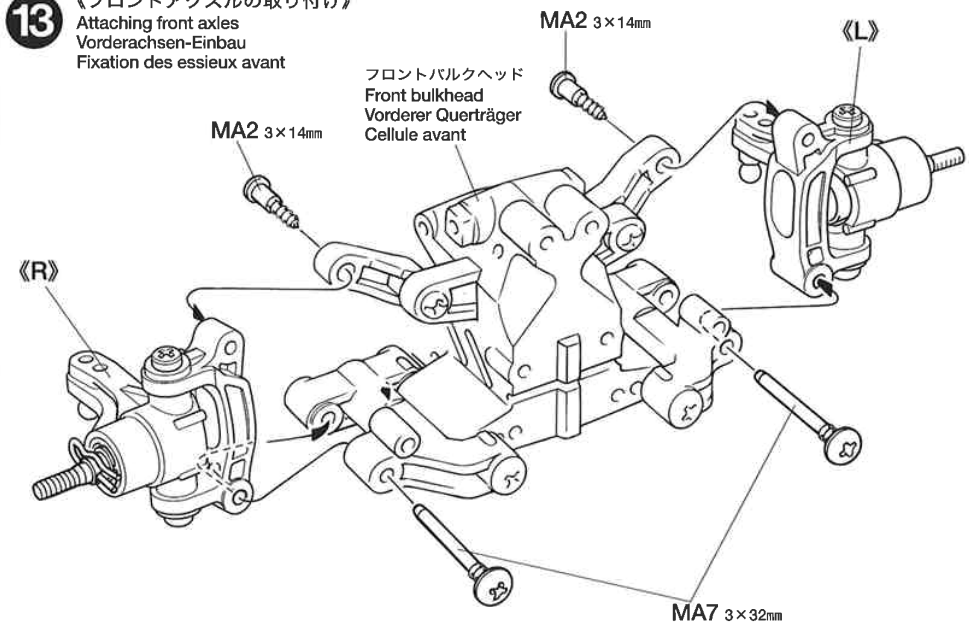

14

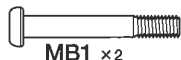

3×23mm丸ビス
Screw
Schraube
Vis



3×10mmタッピングビス
Tapping screw
Schneidschraube
Vis taraudeuse

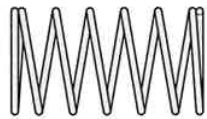

MB7×2 フロントスプリング
Front coil spring
Vordere Feder
Ressort hélicoïdal avant

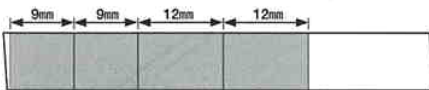

MB4×1 ゴムパイプ
Rubber tubing
Gummrohr
Tube caoutchouc

★上図の長さによって使用します。
12mmに切ったものは⑬で使います。
★Cut as shown above. Use tube (12mm) in ⑬.
★Wie obenstehend abschneiden. Rohr (12mm) bei ⑬ verwenden.
★Couper comme montré ci-dessus. Utiliser le tube (12mm) en ⑬.

14

《フロントダンパーの組み立て》

Front dampers
Vordere Stoßdämpfer
Amortisseurs avant

★2個作ります。
★Make 2.
★2 Satz anfertigen.
★Faire 2 jeux.

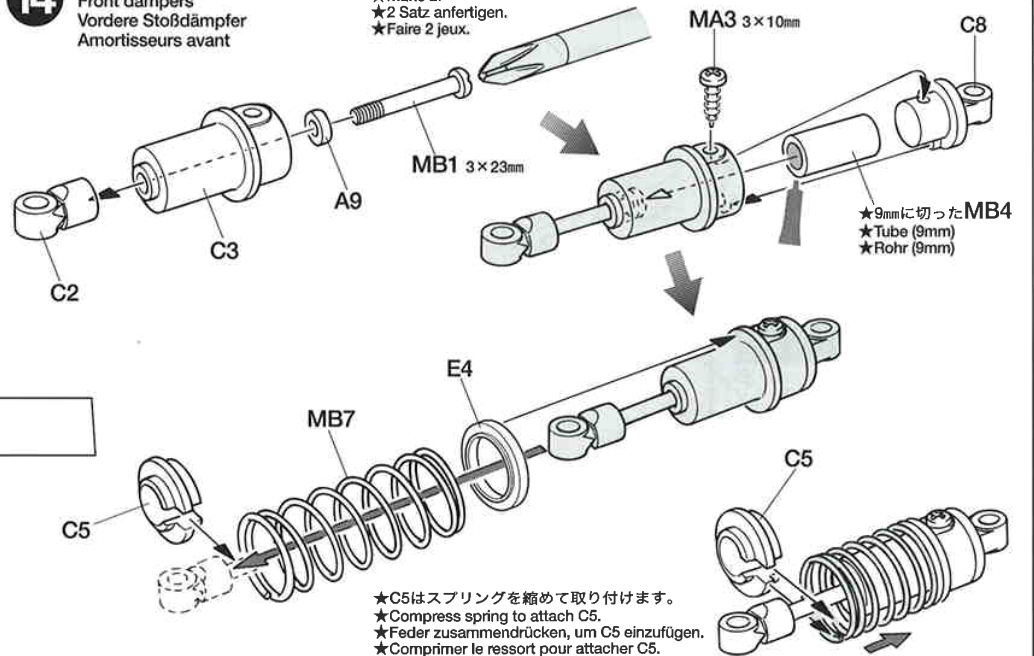

★C5はスプリングを縮めて取り付けます。
★Compress spring to attach C5.
★Feder zusammendrücken, um C5 einzufügen.
★Comprimer le ressort pour attacher C5.

15

3×14mm段付ビス
Step screw
Paßschraube
Vis décolléte
MA2 ×4

3×10mmタッピングビス
Tapping screw
Schneidschraube
Vis taraudeuse
MA3 ×4

16

MB1 ×2 3×23mm丸ビス
Screw
Schraube
Vis

3×10mmタッピングビス
Tapping screw
Schneidschraube
Vis taraudeuse
MA3 ×2

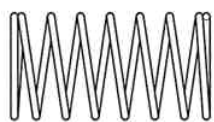

MB8 ×2
リヤスプリング
Rear coil spring
Hintere Feder
Ressort hélicoïdal arrière

17

3×14mm段付ビス
Step screw
Paßschraube
Vis décolléte
MA2 ×4

3×10mmタッピングビス
Tapping screw
Schneidschraube
Vis taraudeuse
MA3 ×4

TAMIYA CRAFT TOOLS

良い工具選びは製作づくりのための第一歩。本格派をめざすモデラーにふさわしいタミヤクラフトツール。耐久性も高く、使いやすい高品質な工具です。

SIDE CUTTER for PLASTIC

精密ニッパー
(プラスチック用)

ITEM 74001

LONG NOSE w/CUTTER

ラジオベンチ

ITEM 74002

(+)SCREWDRIVER-L

プラスドライバー-L(5×100)

ITEM 74006

(+)SCREWDRIVER-M

プラスドライバー-M(4×75)

ITEM 74007

タミヤRCガイドブック

ラジオコントロールモデルをより楽しむ方へのガイドブックです。RCの基本的な知識、競技の仕方等詳しく解説、ご希望の方は模型店におたずね下さい。

15

《フロントダンパーの取り付け》
Attaching front dampers
Einbau der vorderen Stoßdämpfer
Fixation des amortisseurs avant

フロントバルクヘッド
Front bulkhead
Vorderer Querträger
Cellule avant

フロントダンパー
Front damper
Vorderer Stoßdämpfer
Amortisseur avant

フロントダンパー
Front damper
Vorderer Stoßdämpfer
Amortisseur avant

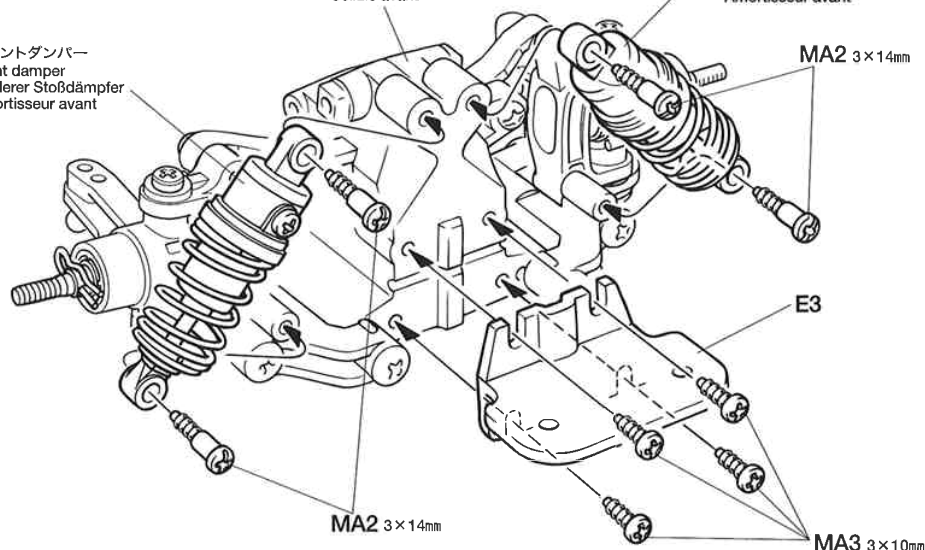

16

《リヤダンパーの組み立て》
Rear dampers
Hintere Stoßdämpfer
Amortisseurs arrière

★2個作ります。
★Make 2.
★2 Satz anfertigen.
★Faire 2 jeux.

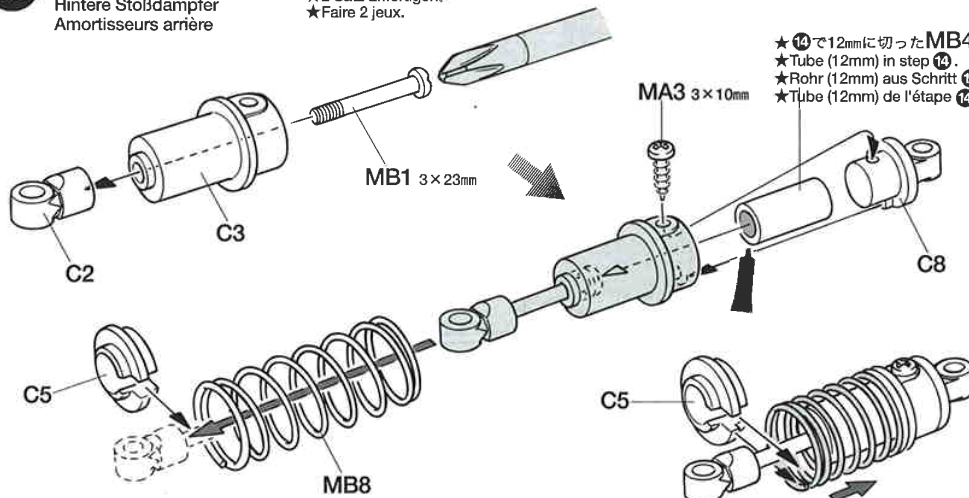

★10で12mmに切ったMB4
★Tube (12mm) in step 10.
★Rohr (12mm) aus Schritt 10.
★Tûbe (12mm) de l'étape 10.

17

《リヤダンパーの取り付け》
Attaching rear dampers
Einbau der hinteren Stoßdämpfer
Fixation des amortisseurs arrière

ギヤケース
Gearbox
Getriebegehäuse
Carter

リヤダンパー
Rear damper
Hinterer Stoßdämpfer
Amortisseur arrière

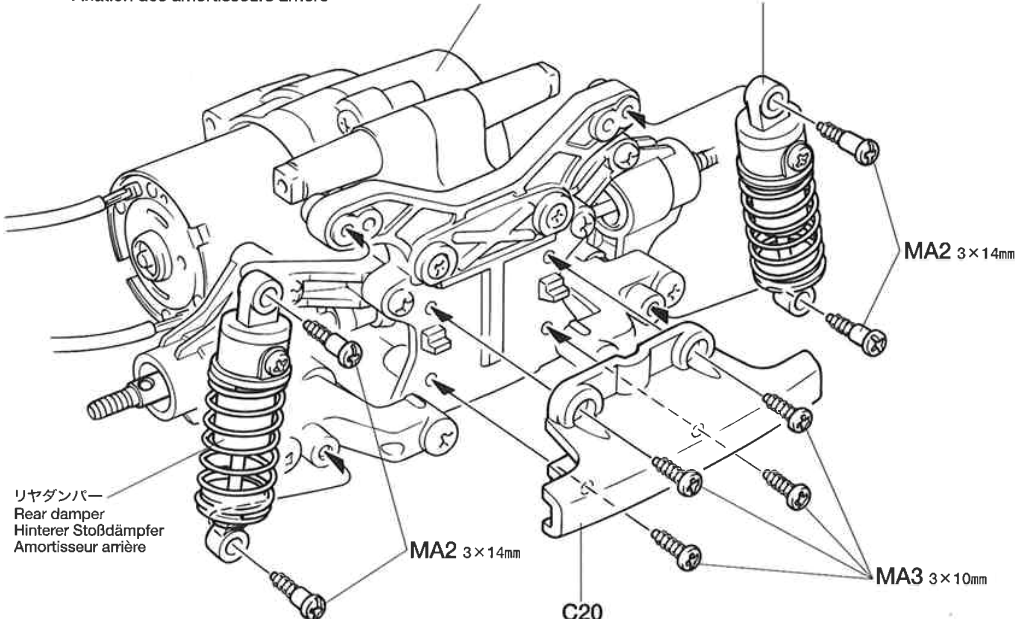

リヤダンパー
Rear damper
Hinterer Stoßdämpfer
Amortisseur arrière

《送信機の操作方法》
TRANSMITTER
SENDER
EMETTEUR

《ホイールコンタイプ》
Wheel & trigger type
Rad & Griff Typ
Type volant et gâchette

左カーブ
Left turn
Linksdrehung
Virage à gauche

右カーブ
Right turn
Rechtsdrehung
Virage à droite

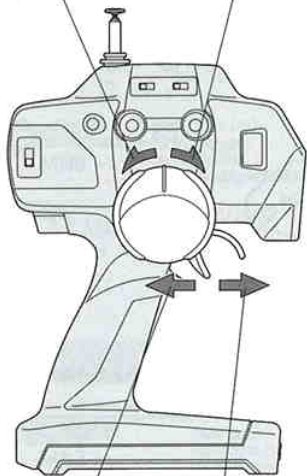

前進
Forward
Vorwärts
Marche avant

後進
Reverse
Rückwärts
Marche arrière

《スティックタイプ》
Stick type
Strebe-Typ
Type manches

前進
Forward
Vorwärts
Marche avant

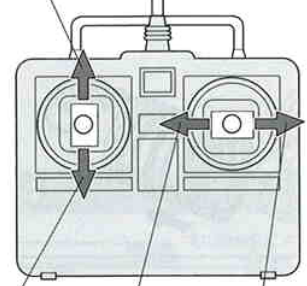

後進
Reverse
Rückwärts
Marche arrière

左カーブ
Left turn
Linksdrehung
Virage à gauche

右カーブ
Right turn
Rechtsdrehung
Virage à droite

18 《走行用バッテリーの充電》
Charging chassis battery
Aufladen des Chassis-Akkus
Chargement de la batterie de propulsion

★別売の7.2Vバッテリーと専用充電器を使って充電します。充電方法や取り扱い上の注意は7.2Vバッテリーおよび専用充電器に付属の取扱説明書をよくお読みください。
 ★Charge 7.2V battery with compatible charger (available separately). When handling battery/charger, read supplied instructions carefully.
 ★Den 7,2V Akku mit einem geeigneten Ladegerät aufladen (getrennt erhältlich). Zur Bedienung von Akku/Ladegerät die mitgelieferte Anleitung sorgfältig lesen.
 ★Utiliser un chargeur compatible avec les batteries 7,2V (disponible séparément). Se référer et lire attentivement les instructions et les précautions d'emploi fournies avec le chargeur et la batterie.

※の部品はキットには含まれていません。
 Parts marked ※ are not in kit.
 Teile mit ※ sind im Bausatz nicht enthalten.
 Les pièces marquées ※ ne sont pas incluses dans le kit.

※7.2Vバッテリー
 ※Tamiya 7.2V battery
 ※Tamiya 7,2V Batterie
 ※Batterie Tamiya 7,2V

※7.2V専用充電器
 ※Compatible charger
 ※Geeignetes Ladegerät
 ※Chargeur compatible

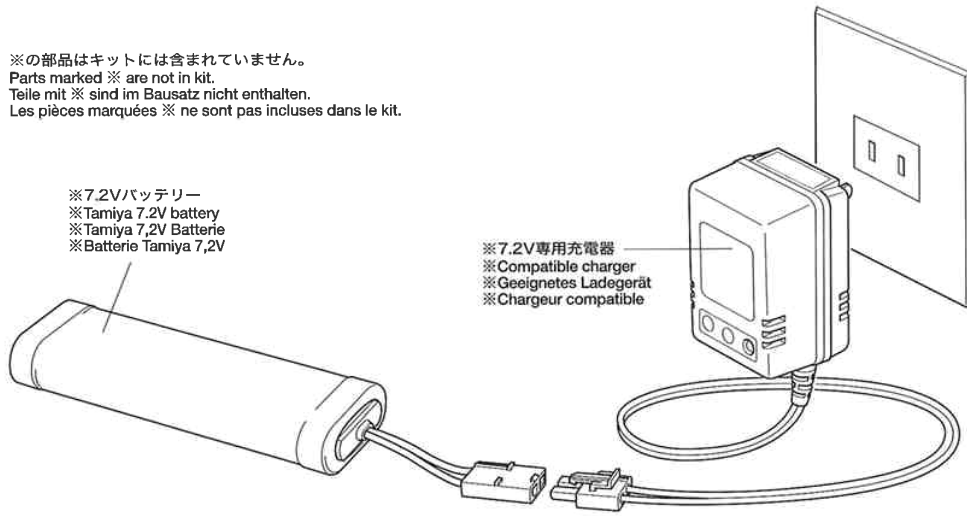

※《RCメカ》
 ※R/C unit
 ※RC-Einheit
 ※L'ensemble RC

※モーターコネクター
 ※Motor connector
 ※Motor-Stecker
 ※Connecteur de moteur

※ESC(FETアンプ)
 ※Electronic speed controller
 ※Elektronischer Fahrregler
 ※Variateur de vitesse électronique

※受信機
 ※Receiver
 ※Empfänger
 ※Récepteur

※バッテリーコネクター
 ※Battery connector
 ※Batterie-Stecker
 ※Connecteur de batterie

※受信機スイッチ
 ※Receiver switch
 ※Empfänger-Schalter
 ※Interrupteur du circuit de réception

※ステアリングサーボ
 ※Steering servo
 ※Lenkservo
 ※Servo de direction

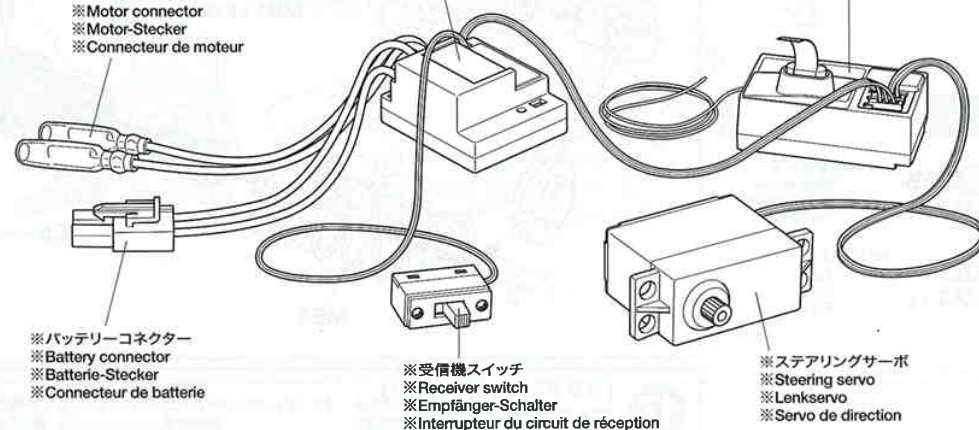

19 《タイロッドの組み立て》
Tie-rods
Spurstangen
Barres d'accouplement

C **19~30**
 袋詰Cを使用します
 BAG C / BEUTEL C / SACHET C

19

5mmビローボール
 Ball connector
 Kugelkopf
 Connecteur à rotule
MB5 × 2

MC6 3×32mm両ネジシャフト
 Threaded shaft
 Gewindestange
 Tige filetée
× 2

MC7 5mmアジャスター
 Adjuster
 Einstellstück
 Chape à rotule
× 2

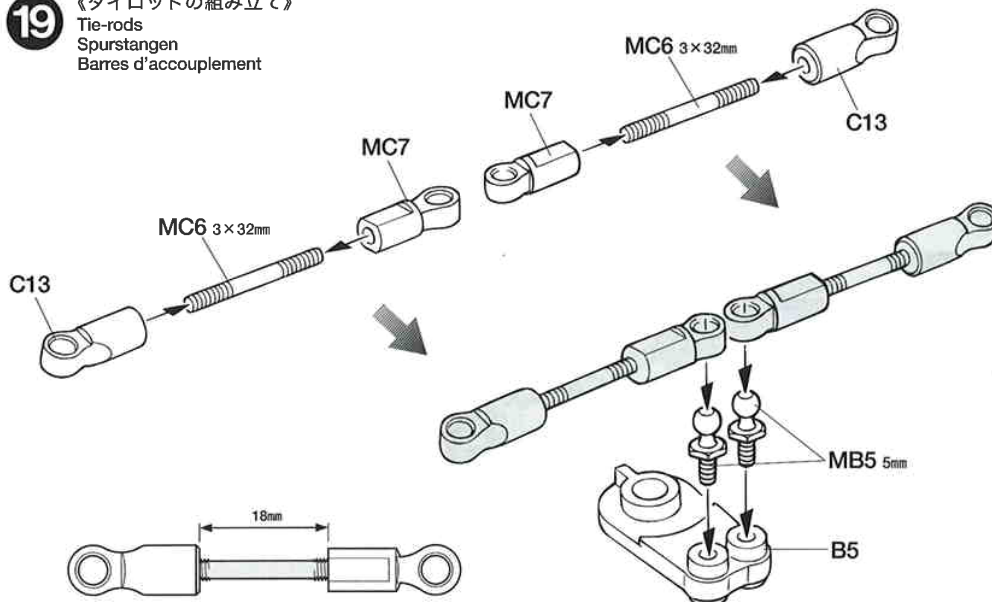

20



3×10mm タッピングビス
Tapping screw
Schneidschraube
Vis taraudeuse



2.6×10mm タッピングビス
Tapping screw
Schneidschraube
Vis taraudeuse

RADIO CHECK USING TAMIYA EXPEC R/C UNIT (See right.)

- ① Install batteries.
- ② Extend antenna.
- ③ Loosen and extend.
- ④ Connect charged battery.
- ⑤ Switch on.
- ⑥ Switch on.
- ⑦ Switch transmitter to reverse for steering servo.
- ⑧ Trims in neutral.
- ⑨ Steering wheel in neutral.
- ⑩ Servo in neutral position.

PRÜFEN DER EXPEC RC-EINHEIT (Siehe Bild rechts.)

- ① Antenne ausziehen.
- ② Batterien einlegen.
- ③ Aufwickeln und langziehen.
- ④ Voll aufgeladenen Akku verbinden.
- ⑤ Schalter ein.
- ⑥ Schalter ein.
- ⑦ Schalter für Lenkservo (Servo-Reverse).
- ⑧ Trimmhebel neutral stellen.
- ⑨ Lenkrad neutral stellen.
- ⑩ Dies ist die Neutralstellung des Servos.

VERIFICATION DE L'ENSEMBLE EXPEC (Voir à droite.)

- ① Déployer l'antenne.
- ② Mettre en place les piles.
- ③ Dérouler et déployer le fil.
- ④ Charger complètement la batterie.
- ⑤ Mettre en marche.
- ⑥ Mettre en marche.
- ⑦ Position "Reverse" pour le servo de direction.
- ⑧ Placer les trims au neutre.
- ⑨ Le volant de direction au neutre.
- ⑩ Le servo au neutre.

● 取り付けが済んだらスイッチを切り、各コネクターを外しておきます。

● After attaching servo saver, switch off R/C units and disconnect connectors.

● Nachdem der Servo-Saver angebracht ist, die RC-Einheit ausschalten und die Stecker abziehen.

● Après installation du sauve-servo, éteindre l'ensemble R/C et débrancher les connecteurs.

21



3×10mm タッピングビス
Tapping screw
Schneidschraube
Vis taraudeuse



3mm ワッシャー
Washer
Beilagscheibe
Rondelle

EXPEC GT-I

2-CHANNEL RADIO CONTROL SYSTEM FOR ELECTRIC R/C CARS



エクスペックGT-I
優れた操作性を実現した
送信機のデザインは世界的に
有名な高いH. ムート氏が
担当。受信機、サーボ
に加えて、高出力FET
を採用したスピードコント
ローラー付きです。

EXPEC GT-I

The EXPEC GT-I is a 2-channel radio control system suitable for electric R/C cars. The transmitter has been specially designed by internationally renowned German industrial designer, H. A. Muth, the positioning of the steering wheel and trigger allows for optimum driving performance with minimal distractions. Includes an electronic speed controller with high performance FET.

20

《ラジオコントロールメカのチェック》

Checking R/C equipment
Überprüfen der RC-Anlage
Vérification de l'équipement R/C

★番号の順にチェックし、必ずサーボのニュートラルを確認して組み立ててください。
★Make sure the servo is in neutral prior to assembly.
★Servo vor dem Einbau in neutrale Stellung bringen.
★S'assurer que le servo est au neutre avant assemblage.

② アンテナをのばします。

⑦ ステアリングリバース
スイッチをRにします。

⑤ スイッチを
入れます。

⑧ トリムの位置を
中心にします。

★ご使用のプロボセット付属の取扱説明書をよく読んでからお使いください。
★Refer to the manual included with R/C unit.
★Die bei der RC-Anlage enthaltene Anleitung beachten.
★Se référer au manual inclus avec l'équipement R/C.

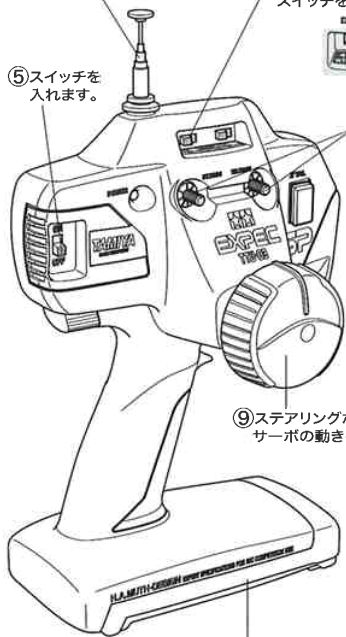

④ 充電済の走行用バッテリーをつなぎます。

① 電池をセットします。

⑨ ステアリングホイールを動かし、
サーボの動きを確認してください。

③ アンテナを
のばします。

⑥ スイッチを
入れます。

※ステアリングサーボ
※Steering servo
※Lenkservo
※Servo de direction

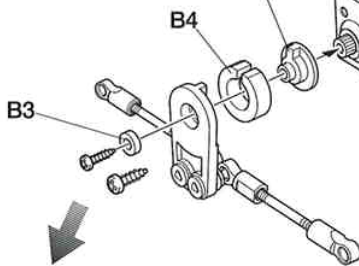

★サーボに直角に取り付けます。
★Adjust as shown with the servo in neutral.
★Wie angegeben Servo in Neutralstellung bringen.
★Monter comme indiqué avec le servo au neutre.

★使用するプロボメーカーにあわせて使用するネジと
B7、B8のどちらかを選びます。
★Match part with servo.
★Den zum Servo passenden Socket aussuchen.
★Utiliser une pièce adaptée au servo.

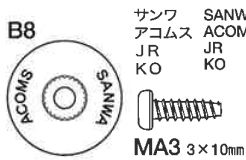
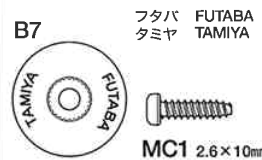

※の部品はキットには含まれていません。
Parts marked ※ are not in kit.
Teile mit ※ sind im Bausatz nicht enthalten.
Les pièces marquées ※ ne sont pas incluses dans le kit.

21

《ステアリングサーボの組み立て》

Steering servo
Lenkservo
Servo de direction

※ステアリングサーボ
※Steering servo
※Lenkservo
※Servo de direction

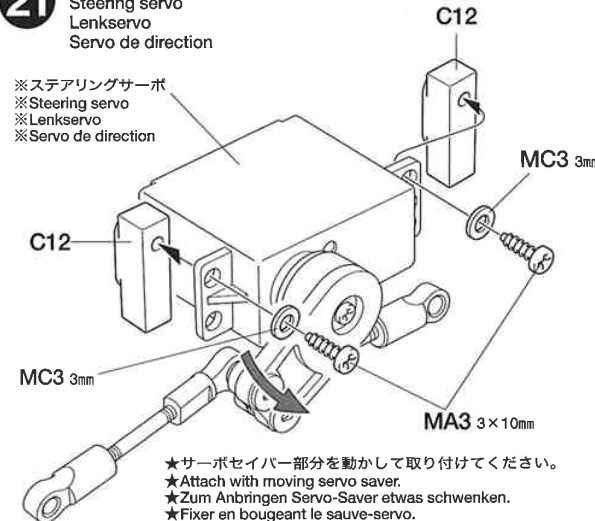

★サーボセイバー部分を動かして取り付けてください。
★Attach with moving servo saver.
★Zum Anbringen Servo-Saver etwas schwenken.
★Fixer en bougeant le sauve-servo.

《C12》

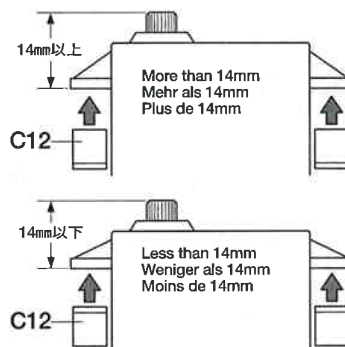

★上図の寸法が14mm以下の時はC12を逆に取り付けてください。
★Use C12 upside-down when less than 14mm.
★Bei Abstand kleiner als 14mm C12 umgekehrt einbauen.
★Utiliser C12 à l'envers s'il y a moins de 14mm.

22



3×10mmタッピングビス
Tapping screw
Schneidschraube
Vis taraudeuse



3mmワッシャー
Washer
Beilagscheibe
Rondelle

《溶剤、ネジ止め剤についての注意》
樹脂製パーツはプラスチック用塗料の溶剤でも侵される場合があります。溶剤を大量に使って洗ったり、つけたり絶対にしていただき。またネジロック剤はこのキットには使いません。

CAUTION ON THINNER AND LIQUID THREAD LOCK

All thinners attack plastic! Even plastic model paints and thinners. Never dip parts into thinners or paint, nor wash them with thinners. This kit does not require liquid thread lock for construction.

VORSICHT MIT VERDÜNNERN UND FLÜSSIGEN SCHRAUBENSICHERUNGEN

Alle Verdünnern greifen Plastik an, selbst Plastikfarben und deren Verdünnern. Niemals Teile in Verdünnern oder Farbe tauchen. Der Bauatz erfordert keine Schraubensicherungs-Flüssigkeit.

PRECAUTIONS POUR LES SOLVANTS ET LES PRODUITS FREINE-FILET

Tous les solvants attaquent le plastique!... Même les peintures et les diluants pour maquettes plastique. Ne jamais tremper les pièces dans du diluant ou de la peinture, ne jamais les nettoyer avec du diluant. Ce modèle ne nécessite pas l'emploi de produit freine-filet pour son montage.

22

《シャーシの組み立て》

Chassis
Châssis

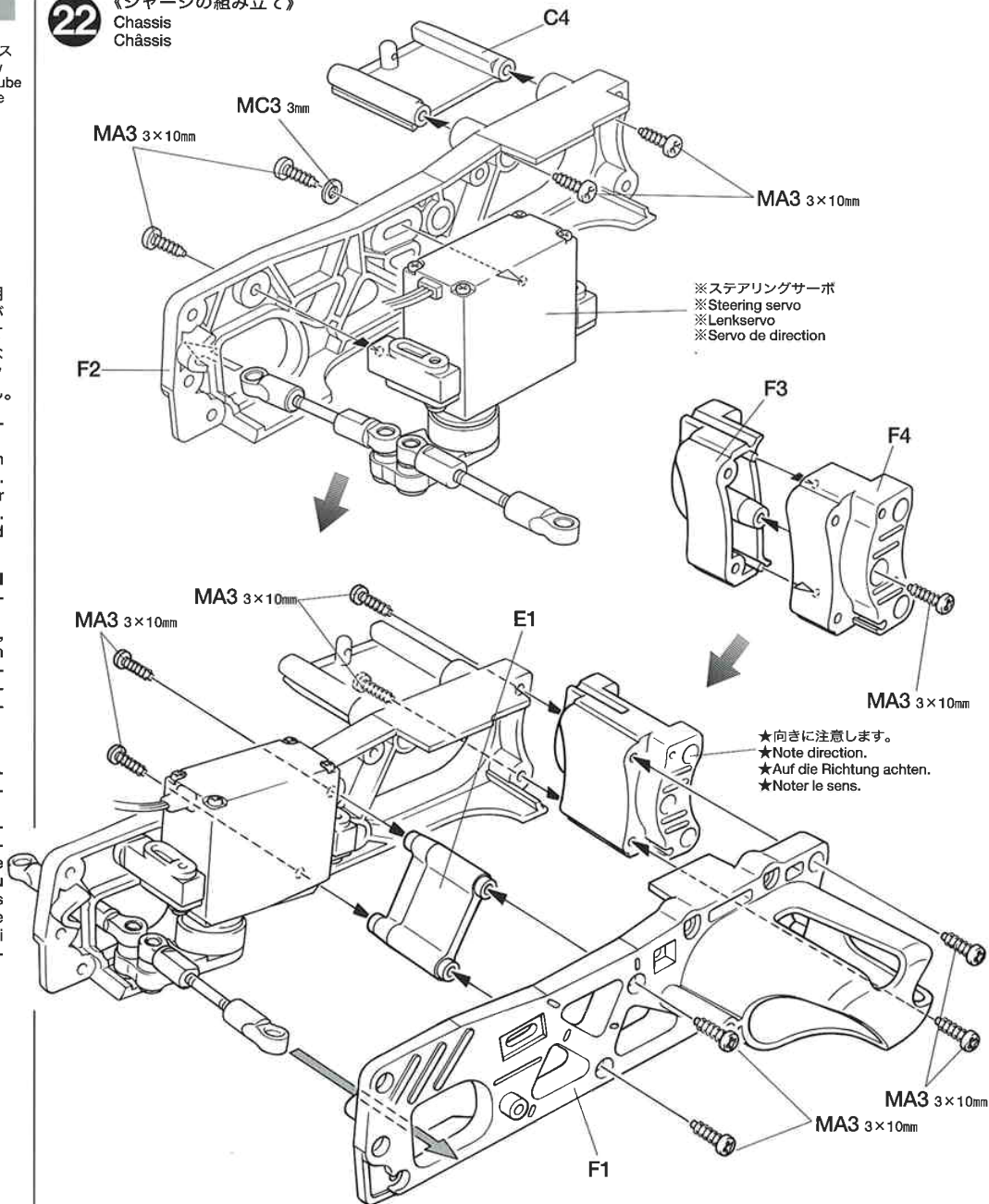

23



3×10mmタッピングビス
Tapping screw
Schneidschraube
Vis taraudeuse

OPTIONS



MA9 1150

1150ラバーシールベアリング
1150 Sealed Ball Bearing



MA10 850

850ラバーシールベアリング
850 Sealed Ball Bearing

タミヤニュースを読もう

タミヤニュースはモデル作りの情報誌として多くの方に愛読されています。ご希望の方は模型店でたずね下さい。当社より定期購読する方法もあります。

23

《ギヤケースの取り付け》

Attaching gearbox
Getriebegehäuse-Einbau
Fixation du carter

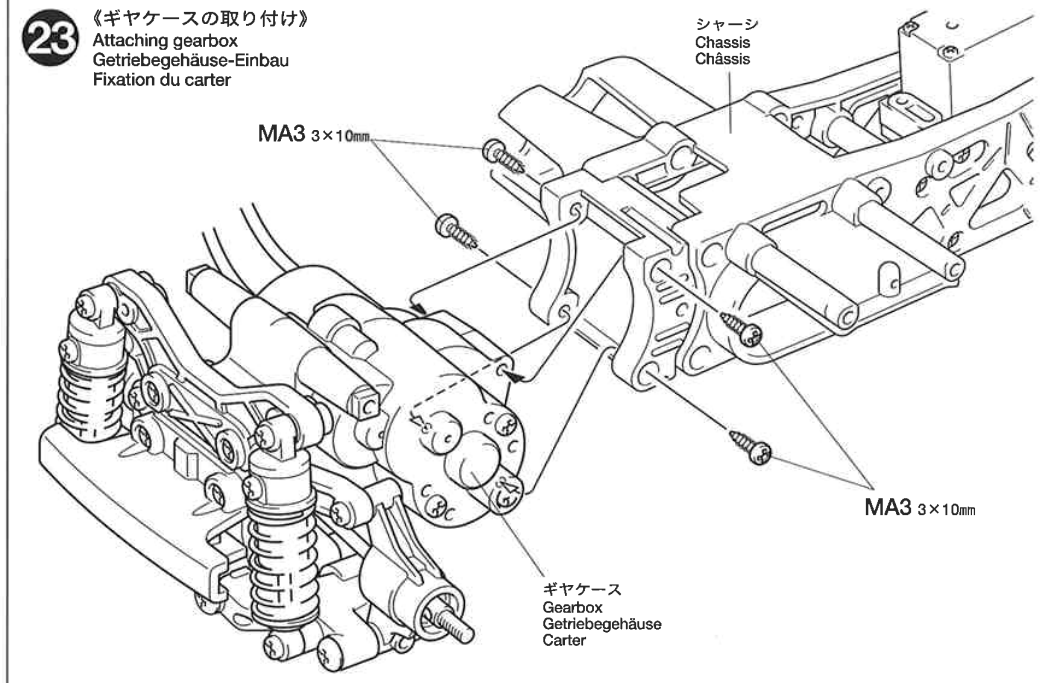

24



3×10mmタッピングビス
Tapping screw
Schneidschraube
Vis taraudeuse

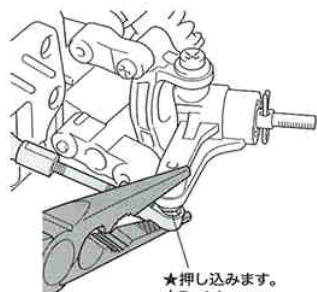

★押し込みます。
★Push in.
★Eindrücken.
★Pousser.

24

《フロントバルクヘッドの取り付け》

Attaching front bulkhead
Vorderer Querträger-Einbau
Installation de la cellule avant

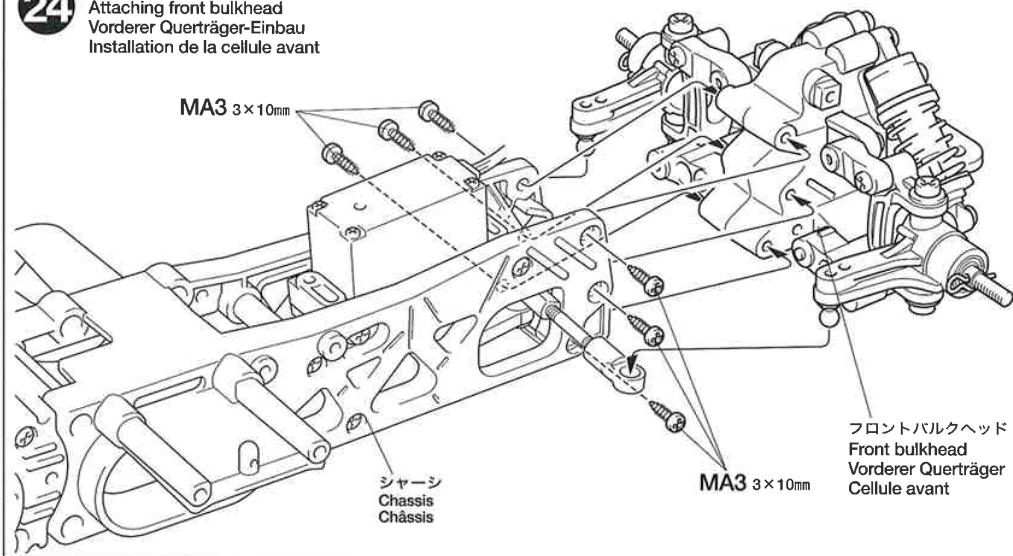

MA3 3×10mm

シャーシ
Chassis
Châssis

MA3 3×10mm

フロントバルクヘッド
Front bulkhead
Vorderer Querträger
Cellule avant

25

《モーターコードのつなぎ方》

Motor cables
Motorkabel
Câbles du moteur



アンプ、C.P.R.ユニット側
Speed controller
Fahrgler
Variateur de vitesse

モーター側
Motor
Moteur

+ (プラス) コード
(赤、オレンジ)
(+) Red, Orange
(+) Rot, Orange
(+) Rouge, Orange

+ (プラス) コード
(赤、黄)
(+) Red, Yellow
(+) Rot, Gelb
(+) Rouge, Jaune

- (マイナス) コード
(黒、青)
(-) Black, Blue
(-) Schwarz, Blau
(-) Noir, Bleu

- (マイナス) コード
(黒、緑)
(-) Black, Green
(-) Schwarz, Grün
(-) Noir, Vert

25

《RCメカの搭載》

Installing R/C unit
Einbau der RC-Einheit
Installation de l'ensemble R/C

《RCメカ搭載例》
R/C unit installation (example)
Einbau der Fernsteuerung (Beispiel)
Installation de l'ensemble R/C (Exemple)

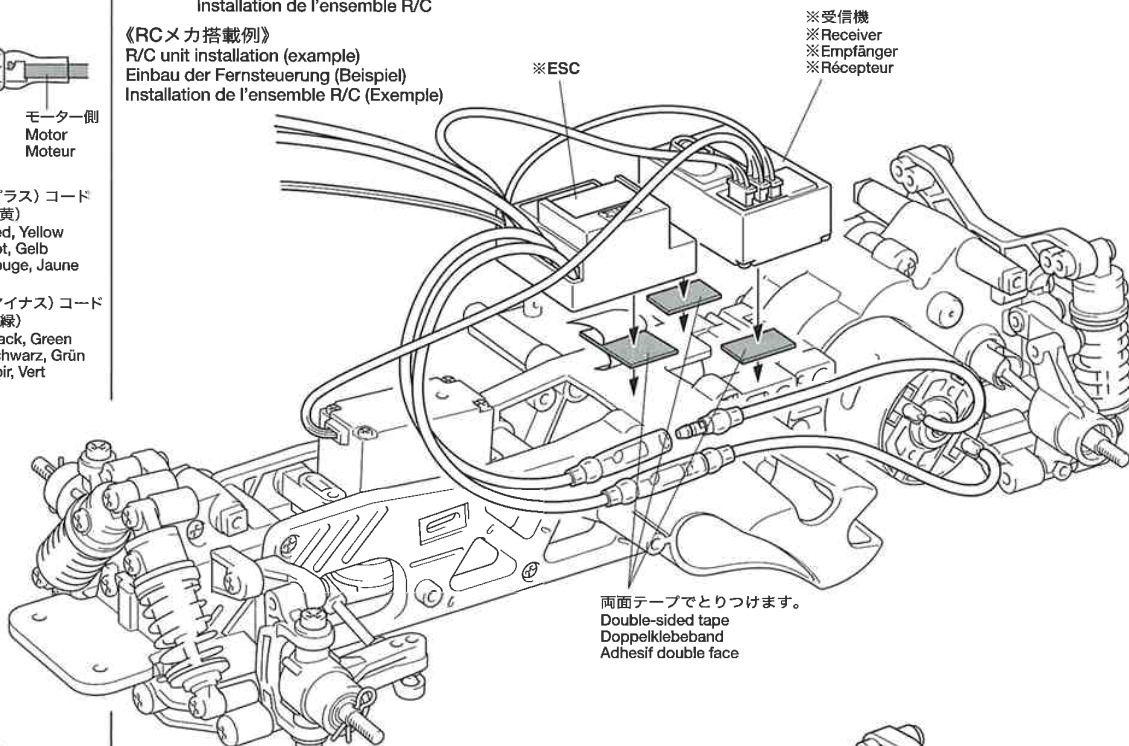

※受信機
※Receiver
※Empfänger
※Récepteur

※ESC

両面テープでとりつけます。
Double-sided tape
Doppelklebeband
Adhésif double face



★コネクター部はしっかりつないでください。
★Connect cables firmly.
★Die Kabel fest zusammenstecken.
★Connecter fermement les câbles.

★ナイロンバンドでコードを束ねます。
★Secure cables using nylon band.
★Kabel mit Nylonband zusammenbinden.
★Maintenir les fils en place avec un collier en nylon.

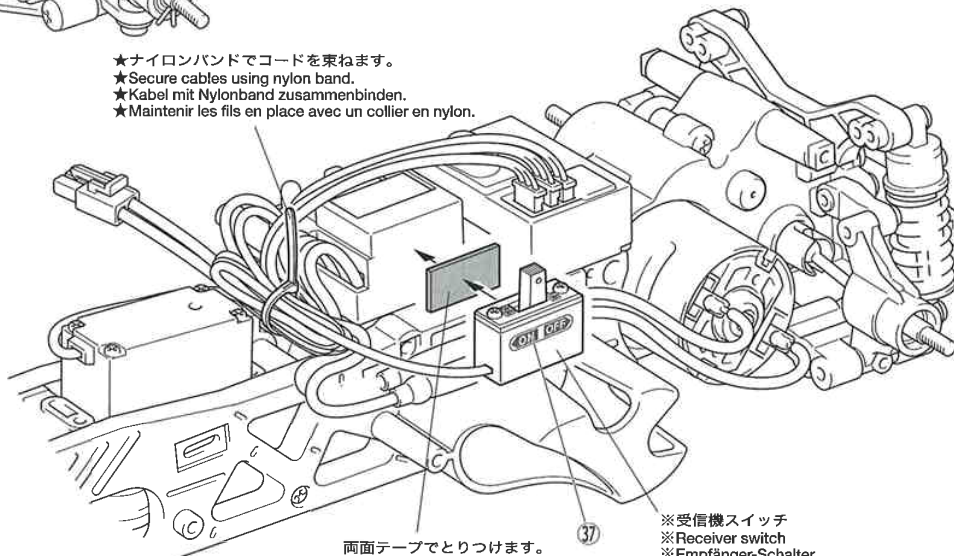

両面テープでとりつけます。
Double-sided tape
Doppelklebeband
Adhésif double face

※受信機スイッチ
※Receiver switch
※Empfänger-Schalter
※Interrupteur du circuit de réception

Model MAGAZINE INTERNATIONAL

《タミヤモデルマガジン》
海外の一流モデラーの作品が豊富な写真で身近に楽しめます。タミヤをはじめ、世界の製品をテーマに制作記事や資料など詳しく紹介。模型作りの参考に欠かせません。英語版、一部900円。(日本語要訳つき)

A magazine for enthusiasts who make or modify models of all kinds. From beginners to experts, articles of interest about modeling and full sized vehicles. Coverage of all maker's products.

27

タイヤ
Tire
Reifen
Pneu

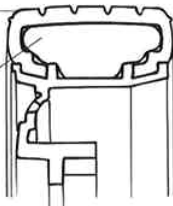

インナー スポンジ
Inner sponge
Innere Schaumgummiringe
Eponge intérieure

★タイヤをホイールのみぞにはめます。
★Fit into grooves.
★Reifen richtig in die Felgen eindrücken.
★Insérer dans les rainures.



★タイヤとホイールの間に瞬間接着剤をながし込んで接着します。
★Apply instant cement.
★Sekundenkleber auftragen.
★Appliquer de la colle rapide (cyanoacrylate).



●RCカーのゴムタイヤ専用に開発された瞬間接着剤です。コーナーリング中などのタイヤの変形に耐える強力な接着力はもちろん、粘度が低いため組立て時に接着剤が隅々まで行きわたりやすいのも特徴です。5gアルミチューブ入りで、約20本のタイヤを接着することができます。マイクロ/スズ2本付き

《プラスチック用タミヤカラー》
TAMIYA PLASTIC PAINTS

TS-29 ●セミグロスブラック / Semi gloss black (X-18) / Seidenglanz Schwarz / Noir satiné
TS-26 ●ビュアーホワイト / Pure white / (X-2) Glanz Weiß / Blanc pur

26

《タイロッドの調整》
Adjusting tie-rod
Einstellung der Spurstangen
Réglage de biellette

★アップライト (F6,F7) が下図のようになるようにタイロッドの長さを調整します。
★Adjust so that the uprights are parallel to each other.
★So einstellen, daß die Achsschenkel parallel zueinander stehen.
★Ajuster de sorte que les fusées soient parallèles l'un à l'autre.

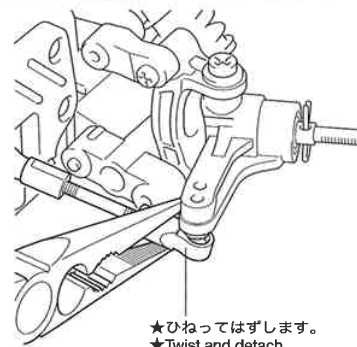
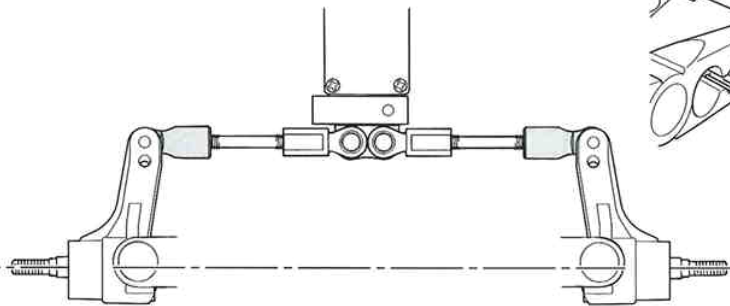

★ひねってはずします。
★Twist and detach.
★Drehen und abziehen.
★Faire pivoter pour détacher.

27

《リヤホイールの組み立て》
Rear wheels
Hinterräder
Roues arrière

★2個作ります。
★Make 2.
★2 Satz anfertigen.
★Faire 2 jeux.

《ホイールの塗装》
Painting wheels
Bemalung der Räder
Peinture des roues

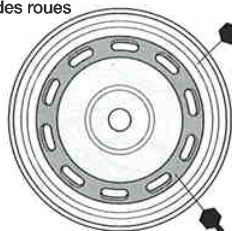

TS-26
ビュアーホワイト
Pure white

ホイール
Wheel
Rad
Roue

TS-29
セミグロスブラック
Semi gloss black

インナー スポンジ
Inner sponge
Innere Schaumgummiringe
Eponge intérieure

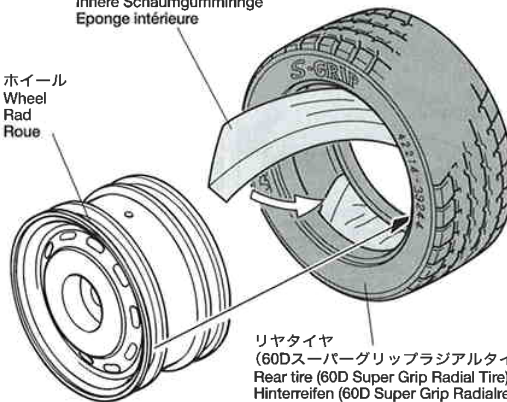

リヤタイヤ
(60Dスーパーグリップラジアルタイヤ)
Rear tire (60D Super Grip Radial Tire)
Hinterrreifen (60D Super Grip Radialreifen)
Pneu arrière (Pneu 60D Super Grip Radial)

注意 NOTE

★ホイールの塗装はプラスチック用塗料のタミヤカラーでおこないます。図中ではスプレー式のタミヤカラーで指示してあります。
★Paint wheel using plastic paints. The instructions indicate Tamiya spray paints.
★Das Rad mit Plastik-Farben lackieren. In den Anleitungen sind die Tamiya Sprühfarben angegeben.
★Peindre les roues avec de la peinture pour maquette plastique. Les instructions indiquent les sprays Tamiya à utiliser.

注意 NOTE

★リヤタイヤは、60Dスーパーグリップラジアルタイヤを使用します。タイヤの文字と、フロントタイヤよりも柔らかいのが特徴です。
★Use 60D Super Grip Radial Tires to enable more traction for rear wheels. Note side wall logo.
★60D Super Grip Radialreifen verwenden, um den Hinterrädern mehr Vortrieb zu geben. Seitliches Logo beachten.
★Utiliser des pneus 60D Super Grip Radial pour optimiser la traction des roues arrière. Noter le marquage sur le flanc.

28



MA23
×2
1050ベアリング
Ball bearing
Kugellager
Roulement à billes



MC2
×2
4mmフランジロックナット
Flange lock nut
Sicherungsmutter
Ecrou nylonstap à flasque



MC5 ×2
2×10mmシャフト
Shaft
Achse
Axe

リヤホイール
Rear wheel
Hinterrad
Roue arrière

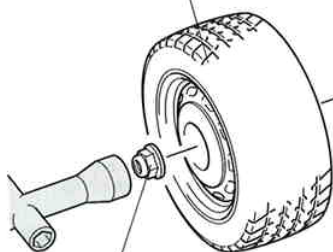

28

《リヤホイールの取り付け》
Attaching rear wheels
Einbau der Hinterräder
Fixation des roues arrière

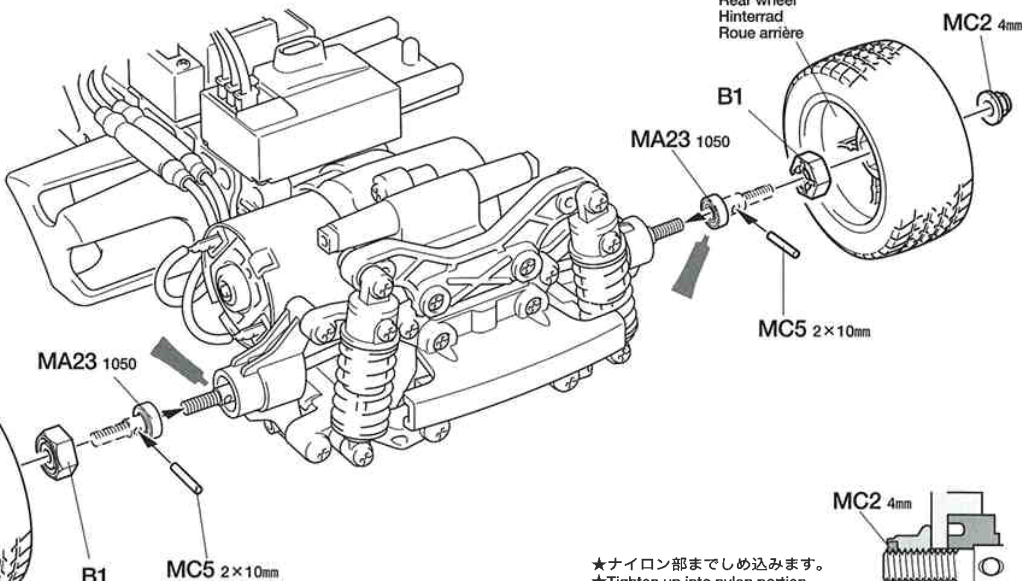

リヤホイール
Rear wheel
Hinterrad
Roue arrière

MC2 4mm

B1

MA23 1050

MC5 2×10mm

MA23 1050

B1



MC5 2×10mm

MC2 4mm

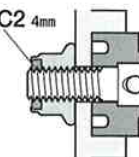
★ナイロン部までしめ込みます。
★Tighten up into nylon portion.
★Anziehen, bis Gewinde aus Nylon-Sicherungsstück schaut.
★Serrer jusqu'à la bague en nylon.

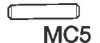

30

-  3×10mm タッピングビス
Tapping screw
Schneidschraube
Vis taraudeuse
MA3 ×4
-  4mm フランジロックナット
Flange lock nut
Sicherungsmutter
Ecrou nylistop à flasque
MC2 ×2
-  2×10mm シャフト
Shaft
Achse
Axe
MC5 ×2

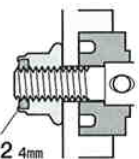

★ナイロン部までしめ込みます。
★Tighten up into nylon portion.
★Anziehen, bis Gewinde aus Nylon-Sicherungsteil schaut.
★Serrer jusqu'à la bague en nylon.

29

《フロントホイールの組み立て》

Front wheels
Vorderräder
Roues avant

- ★2個作ります。
★Make 2.
- ★2 Satz anfertigen.
★Faire 2 jeux.

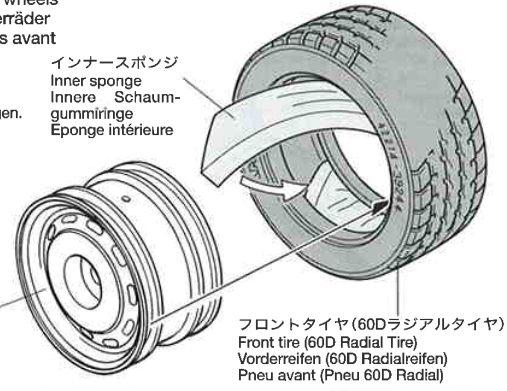

- ★タイヤとホイールの間に瞬間接着剤を
ながし込んで接着します。
★Apply instant cement.
- ★Sekundenkleber anfragen.
- ★Appliquer de la colle rapide
(cyanoacrylate).



30



《フロントホイールの取り付け》

Attaching front wheels
Einbau der Vorderräder
Fixation des roues avant

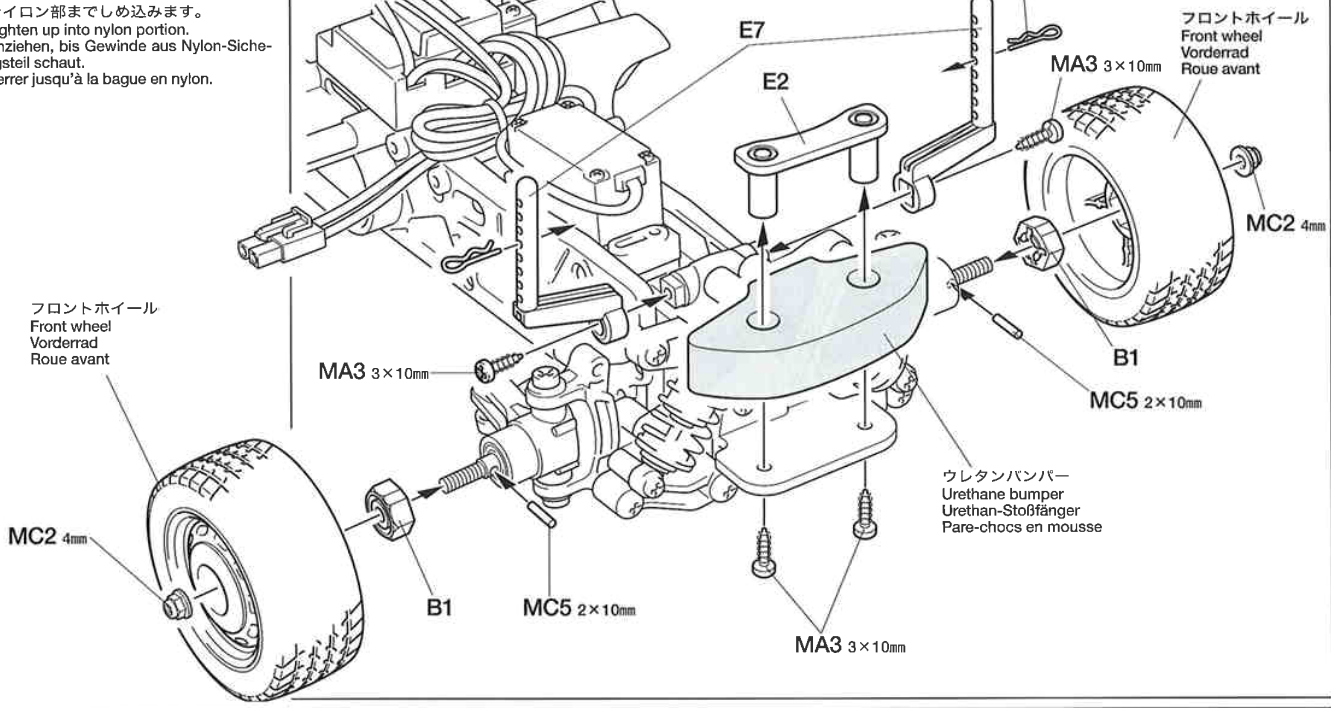
- ★アクスルから外したスナップピン (MB6) を使います。
★Use snap pin (MB6) used in step ②.
- ★Den Federstift (MB6) wie in Schritt ② verwenden.
- ★Utiliser les mêmes épingles (MB6) qu'à l'étape ②.



31

-  3×10mm タッピングビス
Tapping screw
Schneidschraube
Vis taraudeuse
MA3 ×3
-  MC4 ×1
スナップピン (大)
Snap pin (large)
Federstift (groß)
Epingle métallique (grande)
-  MB6 ×2
スナップピン (小)
Snap pin (small)
Federstift (klein)
Epingle métallique (petite)

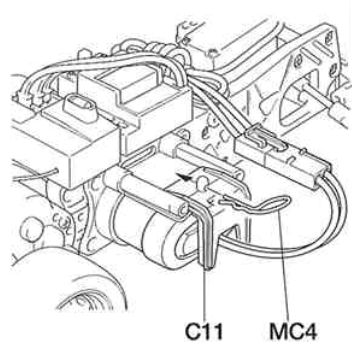

31

《走行用バッテリーの搭載》

Running battery
Fahrakku
Batterie de propulsion

アンテナパイプ
Antenna pipe
Antennenrohr
Gaine d'antenne

- ★アンテナ線を通します。
★Pass antenna.
- ★Antennekabel durchführen.
- ★Passer l'antenne.

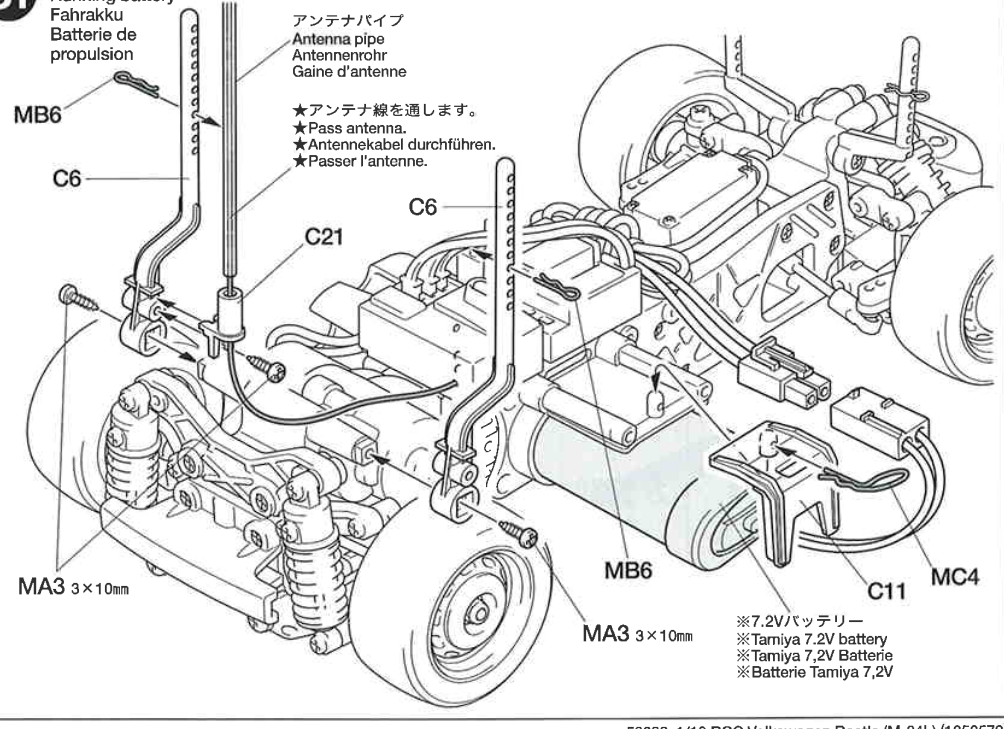

- ※7.2Vバッテリー
- ※Tamiya 7.2V battery
- ※Tamiya 7.2V Batterie
- ※Batterie Tamiya 7,2V

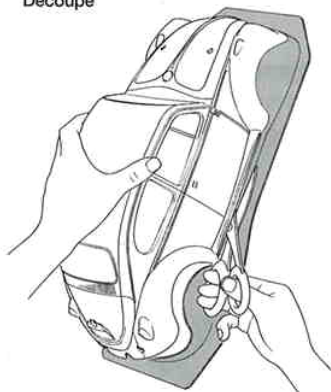
D**32~36**袋詰Dを使用します
BAG D / BEUTEL D / SACHET D**《ボディの切り取り》**Trimming
Zurichten
Découpe

★ハサミやカッターナイフで切り取ります。
★Cut off using scissors or a modeling knife.
★Mit Messer oder Schere abschneiden.
★Découper en utilisant des ciseaux ou un cutter.

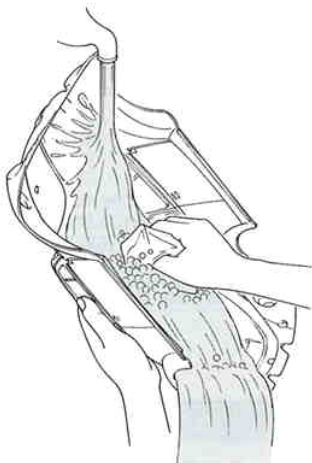
《塗装する前に》Preparing body
Vorbereitung der Karosserie
Préparation de la carrosserie

★塗装前に中性洗剤で油気をおとします。水洗いをし洗剤分を洗い流して乾かしてください。
★Wash the body thoroughly with detergent in order to remove any oil, then rinse well and allow to air dry.
★Karosserie sorgfältig mit Spülmittel abwaschen, damit Staub und ggf. Öl entfernt sind. Trocknen lassen.
★Nettoyer entièrement la carrosserie avec du détergent, la rincer et laisser sécher.

★ボディカラーは17ページの表を参考にしてください。
★Refer to page 17 for painting body.
★Zur Lackierung der Karosserie Seite 17 beachten.
★Se reporter à la page 17 pour la peinture de carrosserie.

《ポリカーボネート用タミヤカラー》**TAMIYA POLYCARBONATE PAINTS**PS-1 ●ホワイト / White / Weiß / Blanc
(PC-1)PS-2 ●レッド / Red / Rot / Rouge
(PC-2)PS-5 ●ブラック / Black / Schwarz / Noir
(PC-5)

PS-22 ●レーシンググリーン / Racing green / Renn-Grün / Vert Racing

PS-32 ●コルサグレイ / Corsa gray / Corsa-Grau / Corsa grey

PS-31 ●スモーク / Smoke / Rauchfarben / Fumé

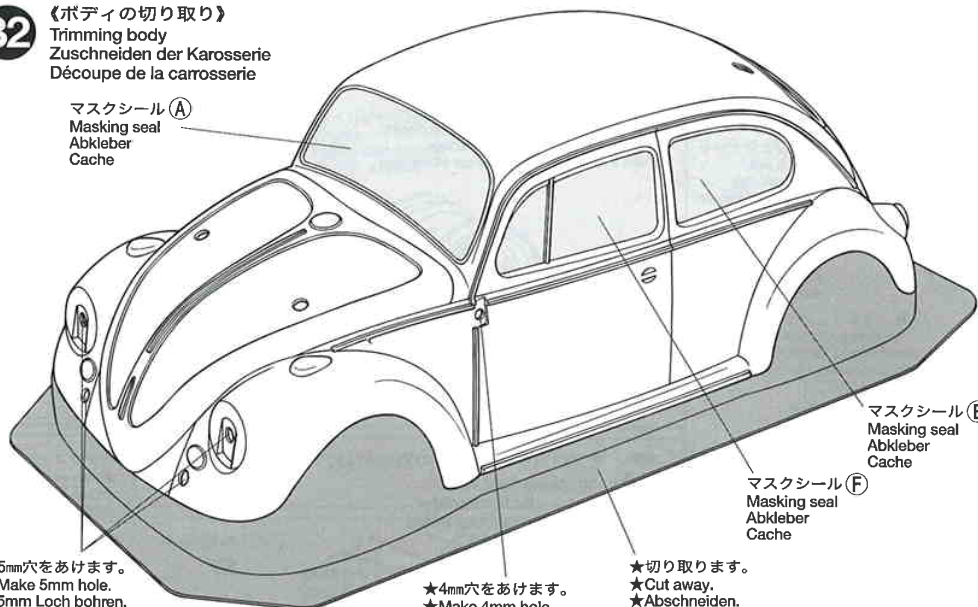
32 《ボディの切り取り》
Trimming body
Zuschneiden der Karosserie
Découpe de la carrosserieマスクシール(A)
Masking seal
Abkleber
Cache

★5mm穴をあけます。
★Make 5mm hole.
★5mm Loch bohren.
★Perçer un trou de 5mm.

★4mm穴をあけます。
★Make 4mm hole.
★4mm Loch bohren.
★Perçer un trou de 4mm.

★切り取ります。
★Cut away.
★Abschneiden.
★Couper.

マスクシール(E)
Masking seal
Abkleber
Cacheマスクシール(F)
Masking seal
Abkleber
Cacheマスクシール(B)
Masking seal
Abkleber
Cache

★2mm穴をあけます。
★Make 2mm hole.
★2mm Loch bohren.
★Perçer un trou de 2mm.

★3mm穴をあけます。
★Make 3mm hole.
★3mm Loch bohren.
★Perçer un trou de 3mm.

マスクシール(D)
Masking seal
Abkleber
Cache

★4mm穴をあけます。
★Make 4mm hole.
★4mm Loch bohren.
★Perçer un trou de 4mm.

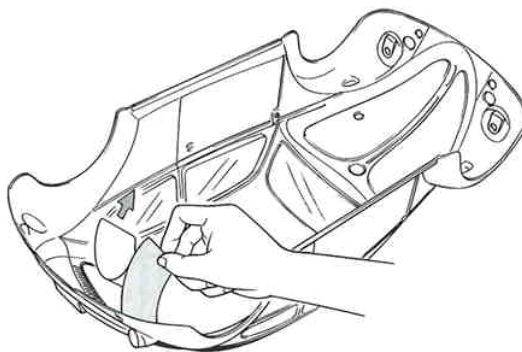

① ★ボディを中性洗剤で洗い、よくかわかした後、マスクシールを切り出してボディ内側のウインドウ部にはりませす。
★Wash the body thoroughly with detergent, rinse well and allow to air dry. Mask off window areas from inside using masking seals included in kit.
★Karosserie sorgfältig mit Spülmittel abwaschen und trocknen lassen. Fenster von innen mit den im Bausatz enthaltenen Abkleber abkleben.
★Nettoyer la carrosserie avec du détergent, la rincer et laisser sécher. Masquer les zones vitrées à l'intérieur en utilisant les masques inclus dans le kit.

② ★ポリカーボネート塗料を内側から色の濃い順に塗装します。塗料が乾いたらマスクングをはがし、ウインドウ部をPS-31スモークで塗装します。
★Paint from inside using polycarbonate paints. Paint darker color first. After paint has cured, remove masking seals and paint windows using PS-31 Smoke.
★Von innen mit Lexan-Farben bemalen. Erst dunkle Farben bemalen. Nachdem Trocknen der Farbe sind die Abklebungen zu entfernen und Fenster mit PS-31 Rauchfarben bemalen.
★Peindre de l'intérieur avec des peintures pour polycarbonate. Appliquer d'abord la teinte la plus foncée. Après séchage, enlever les caches et peindre les parties vitrées en utilisant PS-31 Fumé.

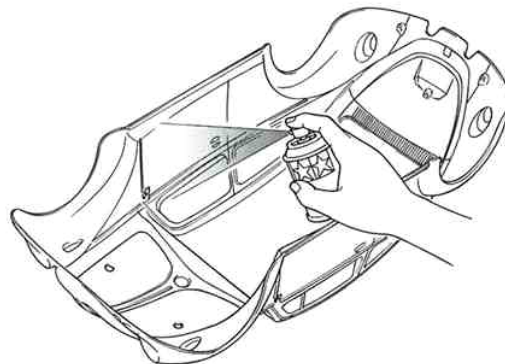

《ステッカーの貼り方》

- ①できるだけ余白を残さずに、印刷された部分を切り抜いてください。番号のついたステッカーは切りとってしまうとまちがえやすいのではる順に切りとってください。
- ②裏紙の端の部分の部分を少し切りとり指定された場所にはりあわせませす。裏紙をつけたまま位置をあわせてください。
- ③少しずつ裏紙をはがしながら場所がずれたり、ステッカーの中に気泡が残ったりしないように注意しながらはってゆきます。裏紙を一度に全部はがしてはることは、しわができたたり気泡が残ったりする原因となります。

STICKERS

- ① Cut stickers along colored edge so that transparent film is removed.
 - ② Peel off the end of lining a little and put the sticker in position on the body.
 - ③ Then, remove the lining slowly. In so doing, be careful that the sticker does not move out of position on the body.
- If the lining is completely removed in advance, the sticker may become wrinkled or contain unwanted air bubbles.

AUFKLEBER

- ① Die Aufkleber an den bunten Kanten so ausschneiden, daß der transparente Film weg ist.
- ② An einer Kante die Unterlage etwas abziehen und Aufkleber richtig auf die Karosserie legen.
- ③ Dann die Unterlage langsam ganz abziehen, darauf achten, daß sich der Aufkleber nicht verschiebt und daß keine Luft unter den Aufkleber kommt - sonst gibt es Luftblasen. Wenn die Unterlage vorher komplett entfernt wird, kann der Aufkleber zusammenkleben.

MOTIFS ADHESIFS

- ① Découper chaque motif au plus près de ses contours pour éliminer le film transparent.
- ② Soulever le papier de protection à l'une des extrémités et positionner le motif sur la carrosserie.
- ③ Retirer lentement le papier de protection en veillant à ce que le motif ne se déplace pas sur la carrosserie. En retirant entièrement à l'avance le papier de protection, le film risque de former des plis ou de retenir des bulles d'air indésirables.

33 《ボディ色とマーキング》

Markings
Verzierung
Décoration

- ★最初にボディ色を決め塗装してからマーキングしてください。
- ★Select body color and finish painting before applying stickers.
- ★Karosseriefarbe nach untenstehendem Schaubild auswählen.
- ★Terminer la peinture avant de apposer des autocollants.

《ボディ色》

Body color
Karosseriefarbe
Teinte de carrosserie

実車ボディ色名 Body color Karosseriefarbe Teinte de carrosserie	レッド Red	ホワイト White	ブラック Black	コルサグレイ Corsa Gray	レーシンググリーン Racing Green
タミヤカラー No. Tamiya Paint	PS-2 / PC-2	PS-1 / PC-1	PS-5 / PC-5	PS-32	PS-22

- ★ステッカーはボディの保護フィルムをはがしてから貼ります。
- ★After paint has cured, remove protective film prior to adding stickers.
- ★Nachdem trocken der Farbe sind Schutzfolie abziehen vor dem anbringung der Aufkleber.
- ★Appliquer d'abord la teinte la plus foncée. Après séchage, enlever le film protecteur avant d'apposer des autocollants.

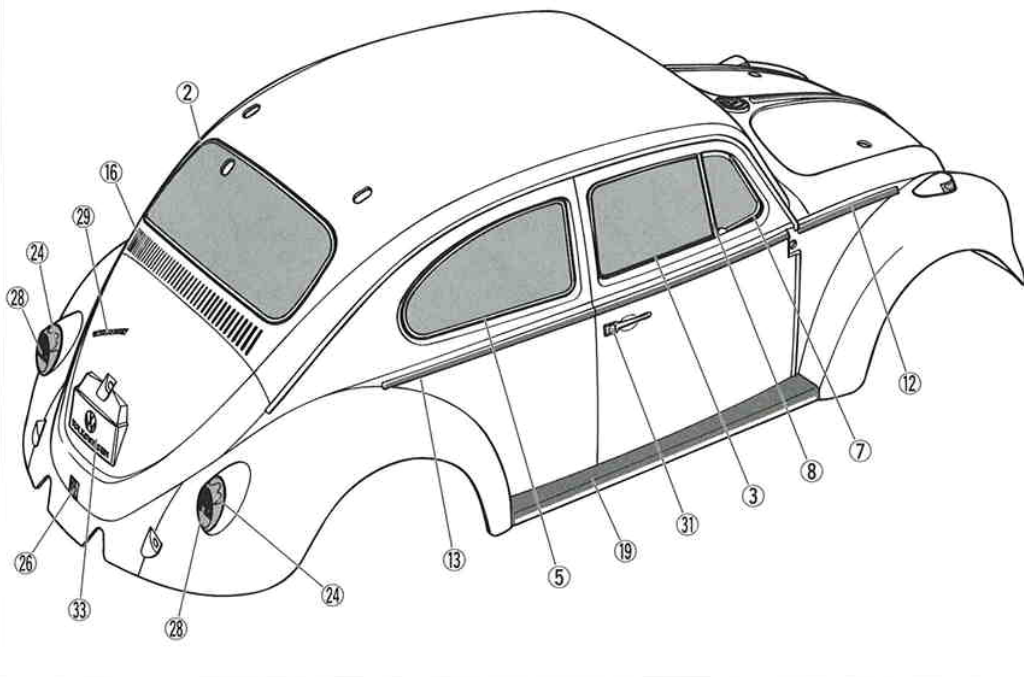
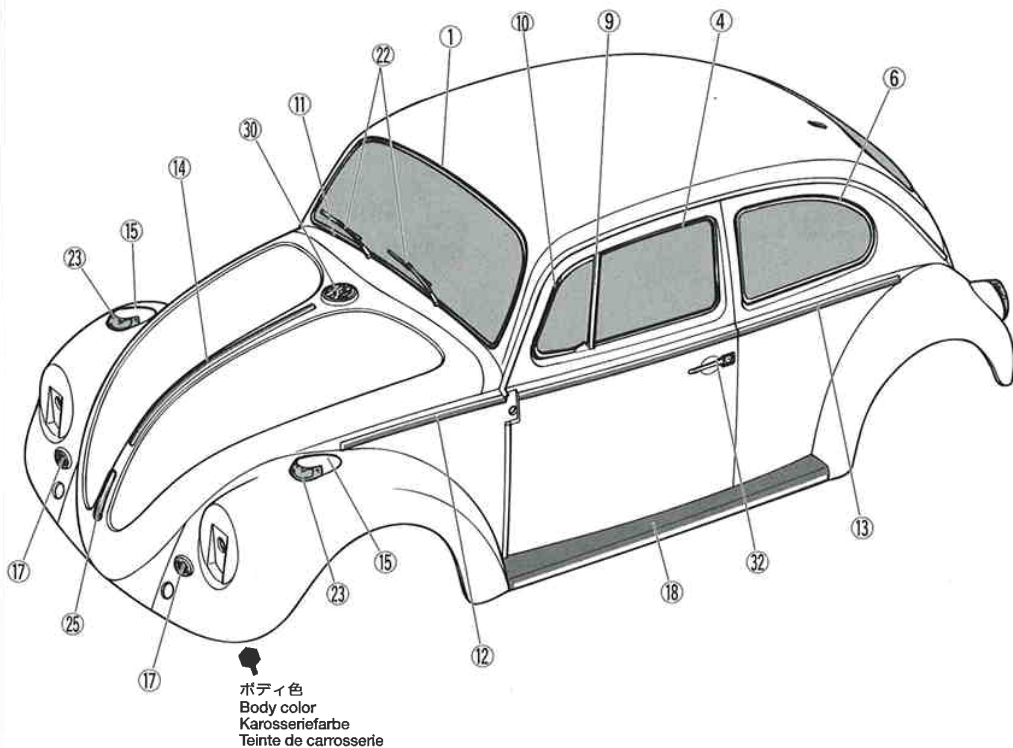

TAMIYA COLOR

ポリカーボネートスプレー

クリアーボディ用スプレー塗料です。軽く仕上がりが、衝突などにははがれにくいのが特徴。ビン入り塗料の上に重ね塗りできます。

TAMIYA COLOR CATALOGUE

The latest in cars, boats, tanks and ships. Motorized, radio controlled and museum quality models are all shown in full color in Tamiya's latest catalogue. English, German, French, Spanish and Japanese versions available.

TAMIYA'S R/C GUIDE BOOK

Tamiya's latest Radio Control Guide Book can make you a winner at the racing circuit. Read up on the latest tune up methods, care and maintenance, painting and decorating your cars. English, German, French and Japanese versions available.

34

MA11 3mm Oリング (黒)
O-ring (black)
O-Ring (schwarz)
Joint torique (noir)
×2

スナップピン (小)
Snap pin (small)
Federstift (klein)
Epingle métallique (petite)
MB6 ×2

2.6×10mm タッピングビス
Tapping screw
Schneidschraube
Vis taraudeuse
MC1 ×4

35

2×8mm タッピングビス
Tapping screw
Schneidschraube
Vis taraudeuse
MA4 ×1

2.6×10mm タッピングビス
Tapping screw
Schneidschraube
Vis taraudeuse
MC1 ×4

MD1 2mm ワッシャー
Washer
Beilagscheibe
Rondelle
×1

36

スナップピン (小)
Snap pin (small)
Federstift (klein)
Epingle métallique (petite)
MB6 ×4

《スナップピンの折り曲げ》
Modifying snap pins
Abänderung des Federstiftes
Modification de l'épingle métallique

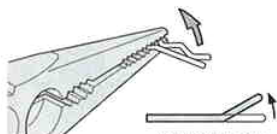

★折り曲げます。
★Bend.
★Biegen.
★Plier.

注意してください。
CAUTION
VORSICHT
PRECAUTIONS



走行させない時は必ずバッテリーの
コネクターを外してください。
走行用バッテリーをつないだままで
おくと、車が暴走することがあります。
走らせないときは、必ず走行用バッ
テリーのコネクターを抜いておきます。

**DISCONNECT BATTERY WHEN
NOT USING THE CAR**
Disconnect battery when car is not
being used. If left connected, a slight
movement of the speed controller re-
sults in a run away car.

**AKKUSTECKER ABZIEHEN, WENN
DAS AUTO NICHT IN BETRIEB**
Akku abhängen, wenn das Auto nicht
benutzt wird. Bleibt der Anschluß zu-
sammen, kann eine geringe Bewe-
gung des Fahrtenreglers zum Davon-
fahren des Autos führen.

**DECONNECTER LA BATTERIE
LORSQUE LA VOITURE N'EST PAS
UTILISEE**
Déconnecter le connecteur de la bat-
terie lorsque la voiture n'est pas uti-
lisée. En la laissant branchée, un lé-
ger mouvement du variateur de
vitesse peut mettre en marche le mo-
teur.

34 《ヘッドライトの取り付け》
Attaching headlights
Scheinwerfer-Einbau
Fixation des phares

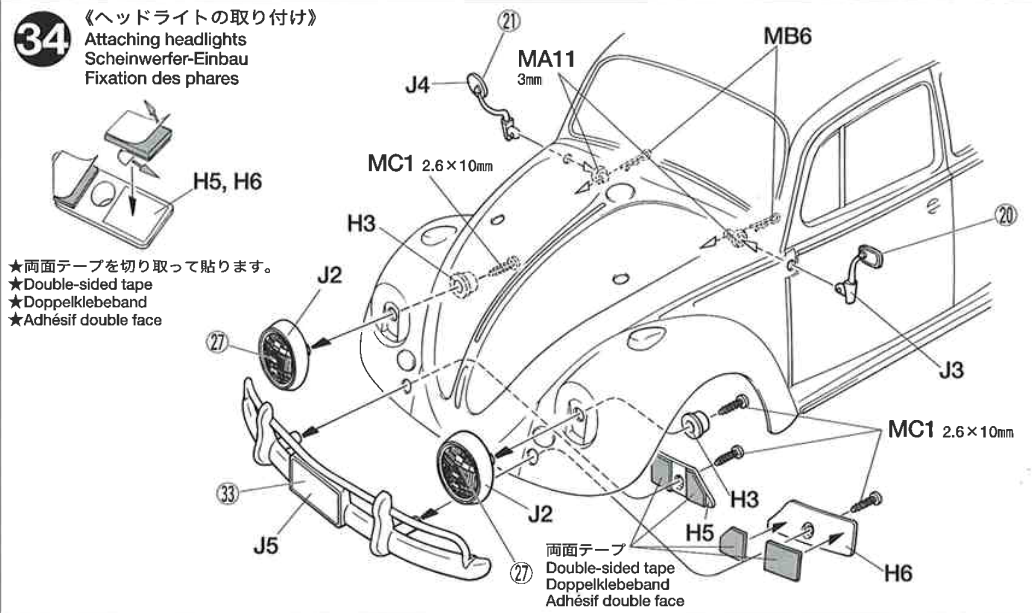

★両面テープを切り取って貼ります。
★Double-sided tape
★Doppelklebeband
★Adhésif double face

両面テープ
Double-sided tape
Doppelklebeband
Adhésif double face

35 《リアバンパーの取り付け》
Attaching rear bumper
Hintere Stoßfänger-Einbau
Fixation du pare-chocs arrière

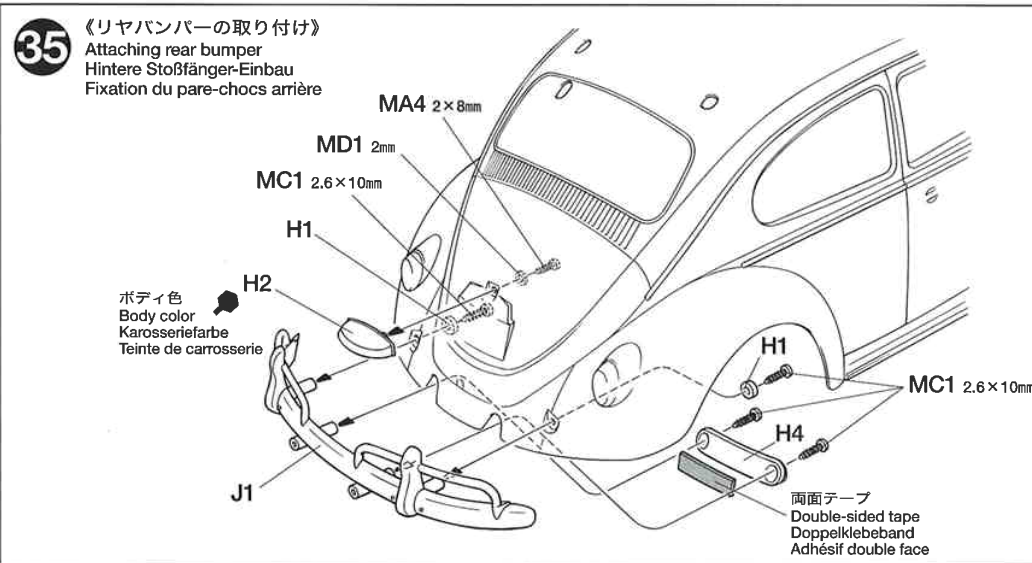

ボディ色
Body color
Karosseriefarbe
Teinte de carrosserie

両面テープ
Double-sided tape
Doppelklebeband
Adhésif double face

36 《ボディの取り付け》
Attaching body
Aufsetzen der Karosserie
Fixation de la carrosserie

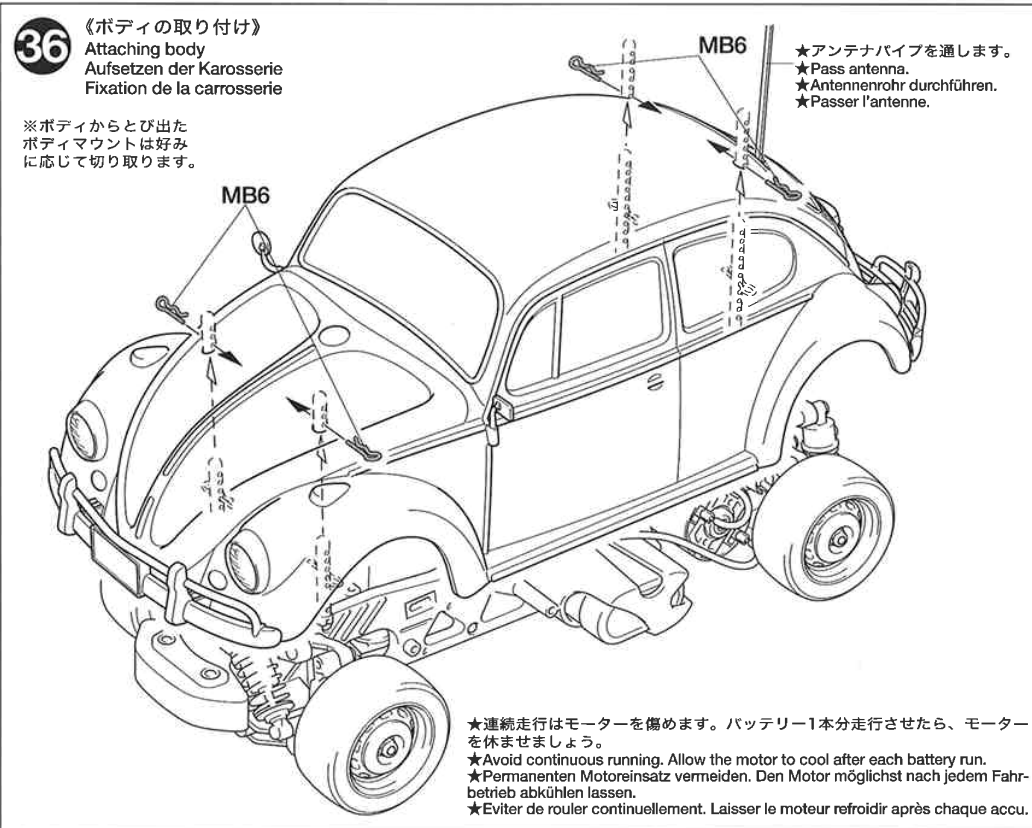

※ボディからとび出た
ボディマウントは好み
に応じて切り取ります。

★アンテナパイプを通します。
★Pass antenna.
★Antennenrohr durchführen.
★Passer l'antenne.

★連続走行はモーターを傷めます。バッテリー1本分走行させたら、モーター
を休ませましょう。
★Avoid continuous running. Allow the motor to cool after each battery run.
★Permanent Motoreinsatz vermeiden. Den Motor möglichst nach jedem Fahr-
betrieb abkühlen lassen.
★Eviter de rouler continuellement. Laisser le moteur refroidir après chaque accu.

VOLKSWAGEN BEETLE

●走らせない時はバッテリーを必ずはずしておきましょう。

SAFETY PRECAUTIONS

Follow the outlined rules for safe radio control operation.

- Avoid running the car in crowded areas and near small children.
- Make sure that no one else is using the same frequency in your running area. Using the same frequency at the same time can cause serious accidents, whether it's driving, flying, or sailing.
- Avoid running in standing water and rain. If R/C unit, motor, or battery get wet, clean and dry thoroughly in a dry shaded area.

R/C OPERATING PROCEDURES

- ① Extend antenna and switch on transmitter.
- ② Switch on receiver.
- ③ Inspect operation using transmitter before running.
- ④ Adjust steering servo and trim so that the model runs straight with transmitter in neutral.
- ⑤ Reverse sequence to shut down after running.
- ⑥ Make sure to disconnect/remove all batteries.
- ⑦ Completely remove sand, mud, dirt etc.
- ⑧ Apply grease to suspension, gears, bearings, etc.
- ⑨ Store the car and batteries separately when not in use.

TIPS ZUR SICHERHEIT

Beachten Sie die folgenden Richtlinien für fehlerfreien Betrieb.

- Vermeiden Sie das Fahren des Autos an überfüllten Plätzen und in der Nähe von kleinen Kindern. Gebrauchen Sie nie die Straße für R/C Rennen.
- Prüfen Sie, daß niemand in der Umgebung dieselbe Frequenz benutzt, denn dadurch können Unfälle entstehen - sowohl beim Fahren, Fliegen oder Segeln.
- Vermeiden Sie das Fahren durch Pfützen und während Regen. Wenn das R/C Fahrzeug, der Motor oder die Batterien naß werden, müssen Sie alles sorgfältig im Trockenen säubern und reinigen.

KONTROLLEN VOR DER FAHRT

- ① Senderantenne ausziehen und Sender einschalten.
- ② Empfänger einschalten.
- ③ Die Funktion vor Abfahrt mit dem Sender überprüfen.
- ④ Richten Sie das Lenkservo durch Einstellung am Gestänge so ein, daß das Modell bei neutraler Sender-Trimmung geradeaus fährt.
- ⑤ Nach dem Fahrbetrieb in umgekehrter Reihenfolge vorgehen.
- ⑥ Die Batterien herausnehmen bzw. abklemmen.
- ⑦ Entfernen Sie Sand, Matsch, Schmutz etc.
- ⑧ Fetten Sie die Aufhängung, Getriebe, Federungen etc. ein.
- ⑨ Bei Nichtgebrauch Auto und Akkus getrennt verwahren.

MESURES DE SECURITE

Veuillez respecter impérativement les règles de sécurité suivantes lors de l'utilisation de votre ensemble R/C.

- Eviter de faire évoluer la voiture à proximité de jeunes enfants ou dans la foule. Ne jamais utiliser sur la voie publique!
- Assurez-vous que personne d'autre n'utilise la même fréquence sur le même terrain que vous. Utiliser la même fréquence en même temps peut être source de sérieux accidents, pendant la conduite, le vol ou la navigation des modèles R/C.
- Ne jamais faire évoluer le modèle sous la pluie ou sur une surface mouillée. Si le moteur, les accus, le récepteur ou les servos prenaient l'humidité, les nettoyer avec un chiffon et les laisser sécher.

PROCEDURE DE MISE EN MARCHÉ

- ① Déployer l'antenne et mettre en marche l'émetteur.
- ② Mettre en marche le récepteur.
- ③ Vérifiez la bonne marche de votre radiocommande avant de rouler.
- ④ Le trim de direction doit être réglé pour que manche au neutre, le modèle évolue en ligne droite.
- ⑤ Faites les opérations inverses après utilisation de votre ensemble R/C.
- ⑥ Assurez-vous que les batteries soient bien débranchées et sortez-les du modèle.
- ⑦ Enlever sable, poussière, boue etc...
- ⑧ Graisser les pignons, articulations...
- ⑨ Rangez la voiture et les accus séparément.

《RCカーの走らせかた》

★この走らせかたの順番はかならず守ってください。スイッチのON/OFFの順番を間違えると他の電波の混信によってRCカーが暴走する場合があります。

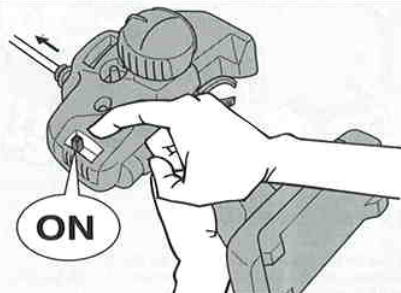

- ① 送信機のアンテナをのぼし、スイッチをONにします。

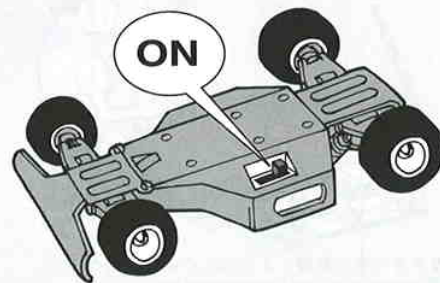

- ② 次にRCカー側のスイッチをONにしてください。



- ③ 走らせる前にRCカーを台の上に乗せ、各部の動きをチェックします。

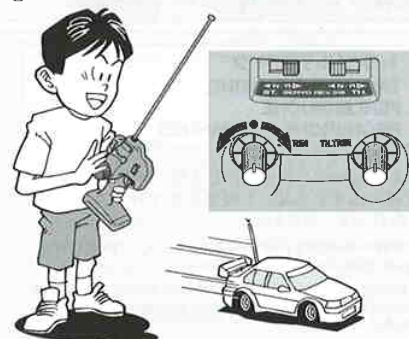

- ④ ステアリングを使わず走らせてみます。まっすぐに走らない場合はステアリングトリムを使って調節してください。

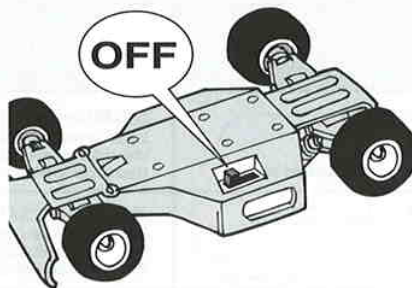

- ⑤ 走行を終わらせる時は、かならず走らせる時の逆の手順でスイッチを切っていきます。

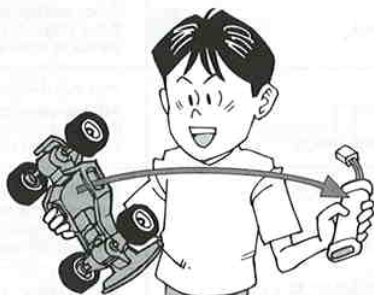
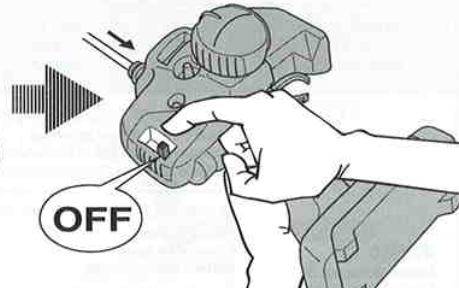

- ⑥ 走らせたあとは、かならずバッテリーをはずしておきましょう。

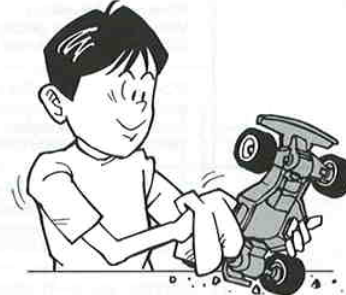

- ⑦ RCカーについての泥や砂、汚れなどはやわらかな布などできれいに拭き取りましょう。



- ⑧ ギヤや軸受け部、サスペンションなどの可動部はグリスをさしておきましょう。



- ⑨ あとかたづけをしっかりとしましょう。その時、バッテリーは別々にしておきます。

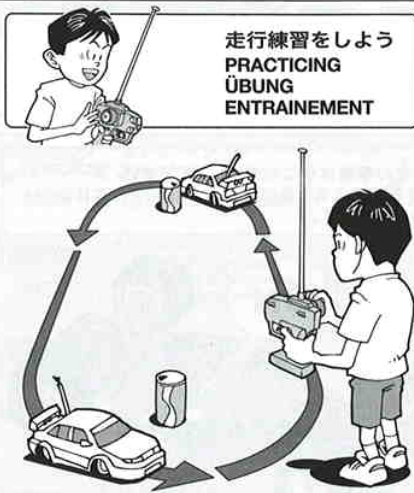

走行練習をしよう
PRACTICING
ÜBUNG
ENTRAÎNEMENT

- 大きく楕円を描くように走らせてみよう。
- Practice to achieve a large regular oval.
- Üben Sie, bis Sie ein sauberes Oval fahren können.
- Exercez vous à décrire un grand ovale régulier.

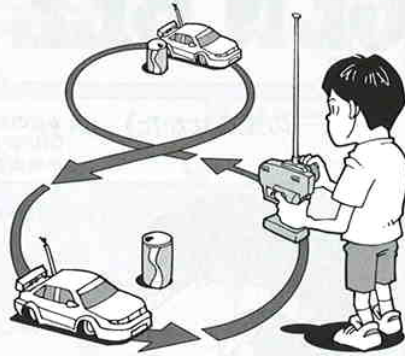

- 空き缶などを利用して、8の字を描くように走らせてみよう。
- Use empty cans etc. as pylons for figure "8" drill.
- Verwenden Sie leichte, leere Büchsen etc. als Markierung für einen 8er-Übungskurs.
- Employez des boîtes vides... comme repères pour réaliser des "8".

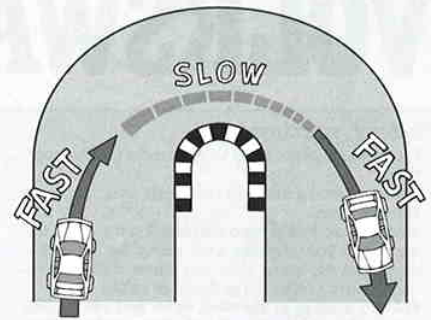

- コーナリングのやり方は、カーブに入るときに速度を落とし、曲がり終わるとともに速度を上げて行くといでしょう。
- Decelerate when entering into a curve and pick up speed when coming out of vertex of the curve.
- Nehmen Sie beim Einfahren in die Kurve Gas weg und beschleunigen Sie nach dem Scheitelpunkt der Kurve.
- Ralentissez à l'entrée d'une courbe et reprenez de la vitesse après le passage du milieu de la courbe.

トラブルチェック
TROUBLE SHOOTING
FEHLERSUCHE
RECHERCHE DES PANNES

- ★おかしいな?と思ったときは、車(RCカー)を修理に出すまえに、下の表を見てトラブルチェックを行ってください。
- ★Before sending your R/C model in for repair, check it again using the below diagram.
- ★Bevor Sie Ihr Modell zur Reparatur einsenden, prüfen Sie es nochmals selbst entsprechend der folgenden Anleitung.
- ★Avant de renvoyer votre modèle R/C pour une réparation, vérifiez-le à nouveau en suivant ce processus.

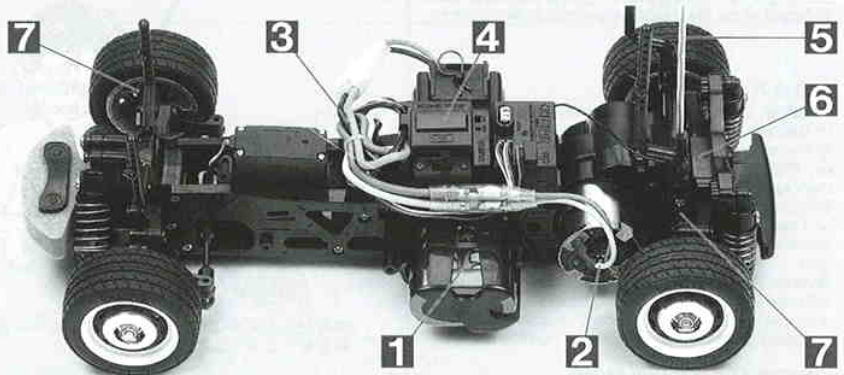

車の異常 PROBLEM PROBLEME	原因 CAUSE URSACHE	直し方 REMEDY LÖSUNG REMEDE	
車が動かない Model does not move. Modell fährt nicht. Le modèle ne démarre pas.	走行用バッテリーが充電されていますか? Weak or no battery in model. Schwache oder keine Batterien in Auto. Batterie de propulsion manquante ou insuffisamment chargée.	走行用バッテリーを充電してください。 Install charged battery. Voll aufgeladene Batterien einlegen. Recharger la batterie.	1
	モーターに故障はありませんか? Damaged motor. Motorschaden. Moteur endommagé.	異音や、少しの走行で熱くなるようならモーターを交換してください。 Replace with new motor. Durch neuen Motor ersetzen. Remplacer par un nouveau moteur.	2
	コード類がやぶけてショートしていませんか? Worn or broken wiring. Verschlissene oder gebrochene Kabel. Câblage sectionné ou usé.	コードをしっかり絶縁するか、メーカーに修理を依頼してください。 Splice and insulate wiring completely. Kabel anspleißen und gut isolieren. Vérifier et isoler le câblage.	3
	アンプが故障していませんか? Damaged electronic speed controller. Beschädigter Fahrgregler. Variateur électronique de vitesse endommagé.	アンプのメーカーにお問い合わせください。 Ask manufacturer to repair. Erkundigen Sie sich über Reparaturmöglichkeit beim Hersteller. Faites réparer par le S.A.V. du fabricant.	4
思うように走らない No control. Keine Kontrolle. Perte de contrôle.	送信機、受信機のアンテナはのびていますか? Improper antenna on transmitter or model. Sender- oder Empfängerantenne ist nicht ganz herausgezogen. Problème d'antenne sur l'émetteur ou le récepteur.	送信機、受信機のアンテナをのばしてください。 Fully extend antenna. Antenne vollständig herausziehen. Déployer entièrement l'antenne.	5
	走行用バッテリーや、送信機の電池が少なくなっていますか? Weak or no batteries in transmitter or model. Schwache oder keine Batterien in Sender oder Auto. Accus manquants ou insuffisamment chargés dans l'émetteur ou le modèle.	走行用バッテリーは充電してください。送信機の電池は新品のものと交換してください。 Install charged or fresh batteries. Legen Sie geladene Akkus oder neue Batterien ein. Installez des accus rechargés ou des piles neuves.	1
	回転部(ギヤなど)の組み立てがしっかり出来ていますか? Improper assembly of rotating parts. Unachtsamer Einbau drehender Teile. Mauvais assemblage des pièces en rotation.	説明図をよく見て回転部を確認、または組み立て直してください。 Reassemble them correctly referring to the instruction manual. Auseinandernehmen und gemäß Bedienungsanleitung neu zusammenbauen. Réassembler correctement en vous référant au manuel d'instructions.	6
	可動部がグリスアップされていますか? Improper lubrication on rotating parts. Drehende Teile unzureichend geschmiert. Mauvaise lubrification des pièces en rotation.	可動部にグリスをつけてください。 Apply grease. Fetten. Graisser.	7
近くで別のRCモデルを操縦していませんか? Another R/C model using same frequency. Ein anderes RC-Modell fährt auf der gleichen Frequenz. Un autre modèle R/C est sur la même fréquence.	場所を変えるか、少し時間をおきます。 Try a different location to operate your model. Das Auto an einem anderen Ort fahren lassen. Essayez un autre endroit pour faire rouler votre modèle R/C.		

PARTS

★製品改良のためキットは予告なく仕様を変更することがあります。
 ★Specifications are subject to change without notice.
 ★Technische Daten können im Zuge ohne Ankündigung verändert werden.
 ★Caractéristiques pouvant être modifiées sans information préalable.

A PARTS ×1
50849

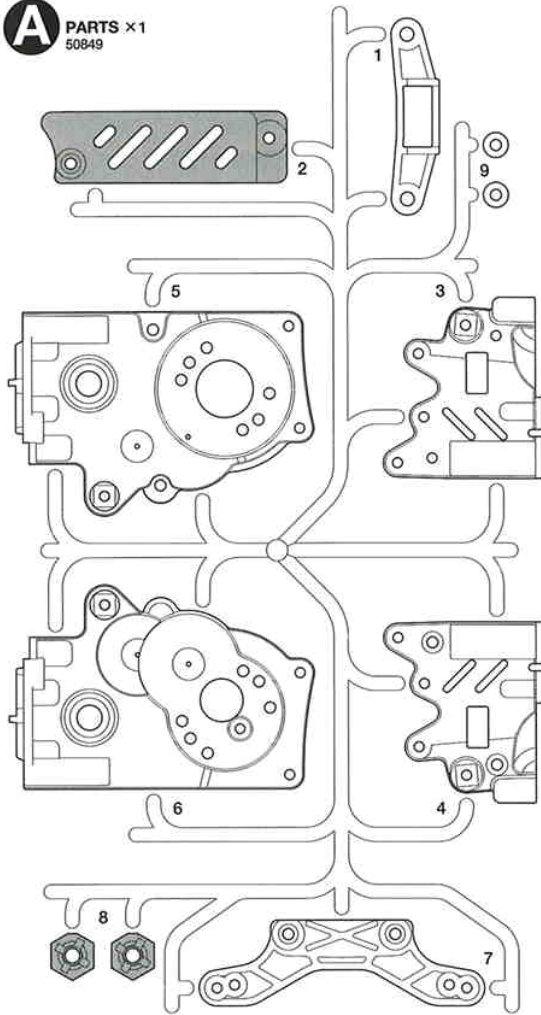

B PARTS... ×1
9005698

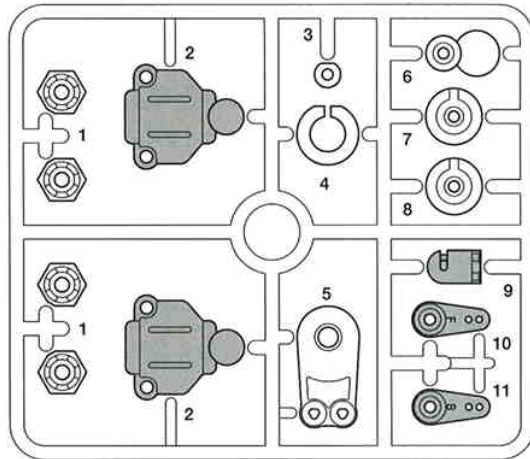

不要部品
Not used.
Nicht verwenden.
Non utilisées.

E PARTS ×1
50850

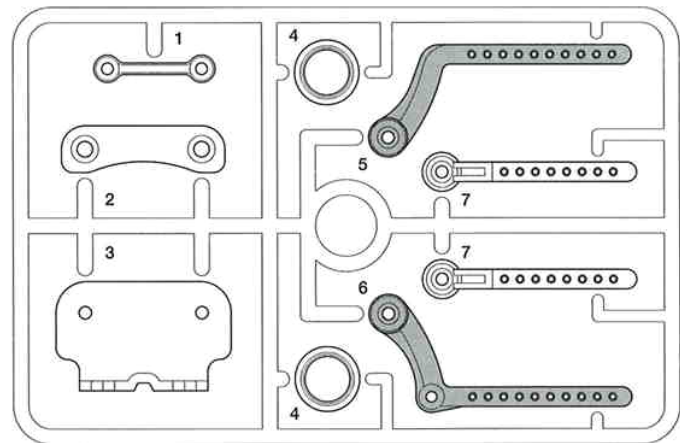

C PARTS ×2
50793

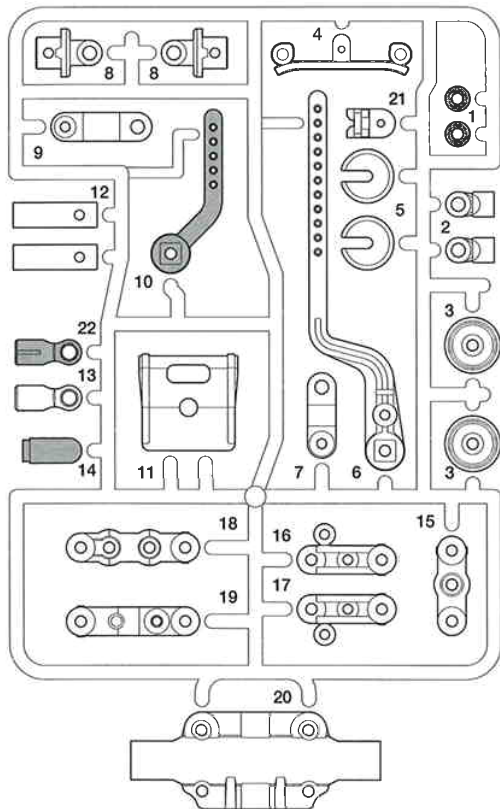

J PARTS... ×1
9005486

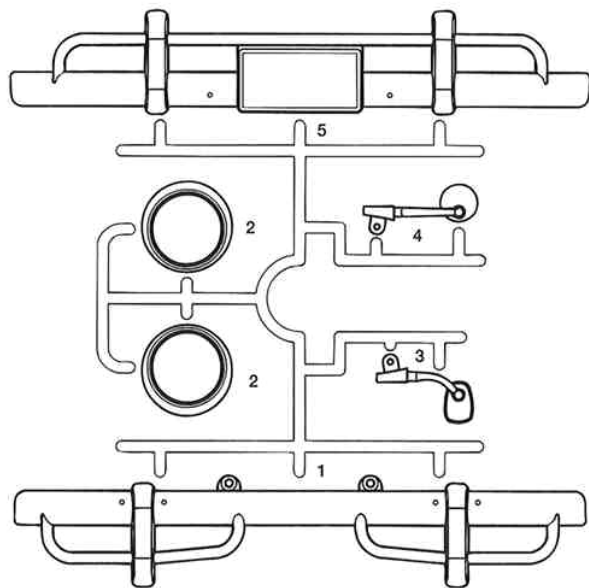

PARTS

不要部品
Not used.
Nicht verwenden.
Non utilisées.

★製品改良のためキットは予告なく仕様を変更することがあります。

★Specifications are subject to change without notice.

★Technische Daten können im Zuge ohne Ankündigung verändert werden.

★Caractéristiques pouvant être modifiées sans information préalable.

★金具部品は少し多目に入っている場合があります。予備として使ってください。

★Extra screws and nuts are included. Use them as spares.

★Es liegen zusätzliche Schrauben und -muttern bei. Als Ersatzteile verwenden.

★Des vis et des écrous supplémentaires sont inclus. Les utiliser comme pièces de rechange.

ボディ.....×1
Body 1825147
Karosserie
Carrosserie

モーター.....×1
Motor 53689
Moteur

ステッカー.....×1
Sticker 9495236
Aufkleber
Autocollant

マスクシール.....×1
Masking seal 9495236
Abkleber
Cache

アンテナパイプ.....×1
Antenna pipe 6095003
Antennenrohr
Gaine d'antenne

ウレタンバンパー.....×1
Urethane bumper 6275072
Urethan-Stoßfänger
Pare-chocs en mousse

フロントタイヤ(60Dラジアルタイヤ).....×2
Front tire (60D Radial Tire) 50683
Vorderreifen (60D Radialreifen)
Pneu avant (Pneu 60D Radial)

リアタイヤ(60Dスーパーグリップラジアルタイヤ).....×2
Rear tire (60D Super Grip Radial Tire) 53254
Hinterreifen (60D Super Grip Radialreifen)
Pneu arrière (Pneu 60D Super Grip Radial)

インナー スポンジ.....×4
Inner sponge 53255
Innere Schaumgummiringe
Eponge intérieure

F PARTS.....×1 51238

(アップライト)
Upright
Achsschenkel
Fusée

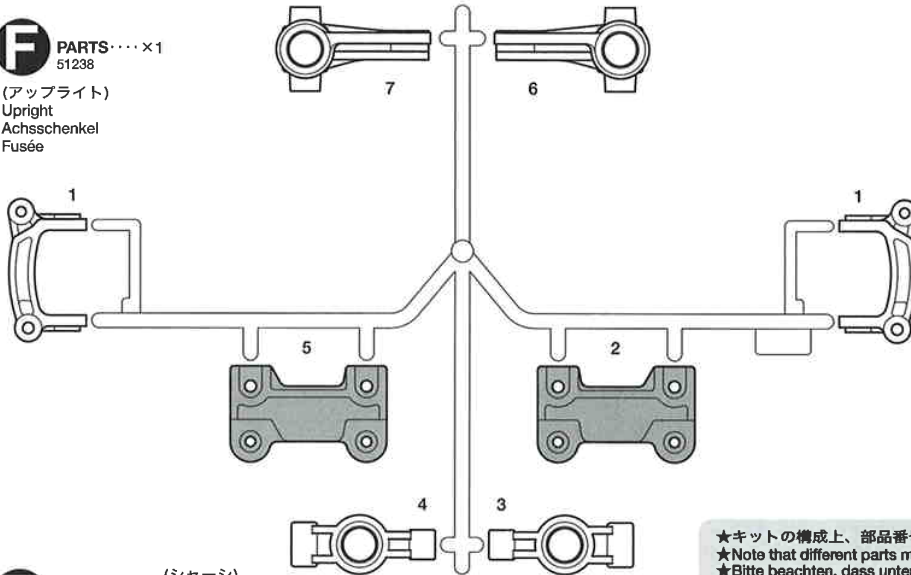

F PARTS ×1 50851

(シャーシ)
Chassis
Châssis

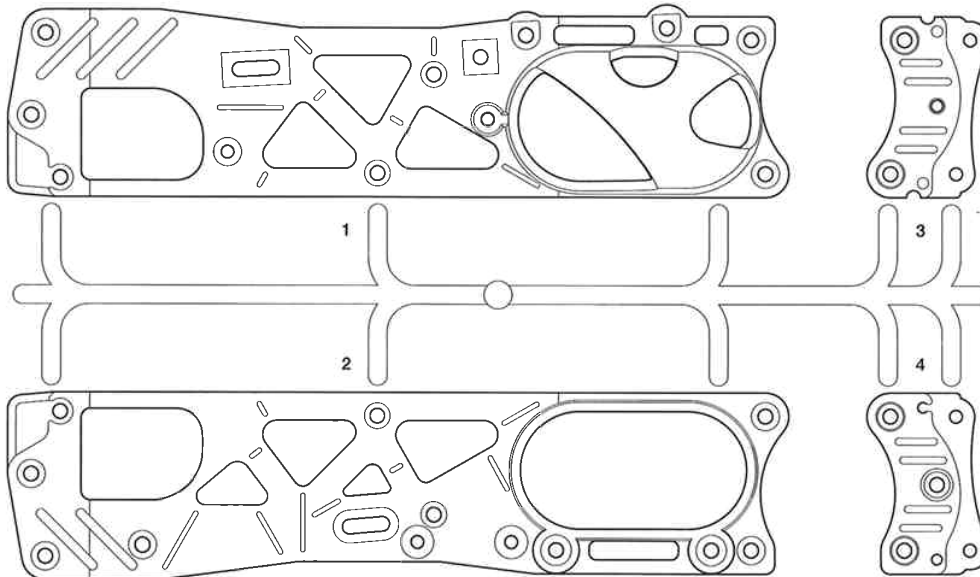

ホイール ×2
Wheel
Rad
Roue
933521E

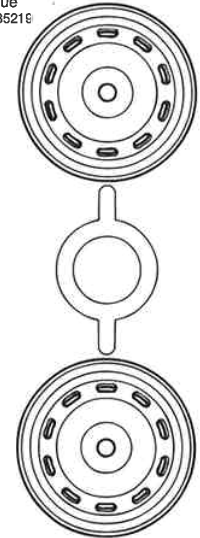

★キットの構成上、部品番号が重なっている場合があるのでご注意ください。

★Note that different parts may have the same number.

★Bitte beachten, dass unterschiedliche Teile die gleiche Nummer haben können.

★Noter que des pièces différentes peuvent porter le même numéro.

G PARTS ×1 50794



ピニオンストッパー×1
Pinion stopper
Ritzel-Anschlag
Blocage-pignon



カウンターギヤ×1
Counter gear
Vorgelege-Rad
Pignon intermédiaire

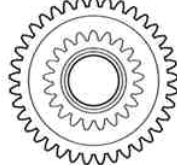

スパークギヤ×1
Spur gear
Stirnradgetriebe
Pignon intermédiaire

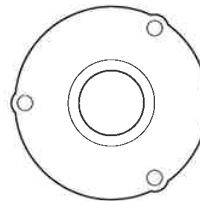

デフカバー×1
Differential cover
Differential-Abdeckung
Couvercle de différentiel



デフキャリア×1
Differential spur gear
Differentialrad
Couronne de différentiel

H PARTS.....×1 9005486

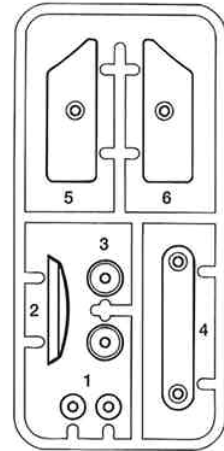

A 1~9
9400530

MA1 ×2 3×25mm丸ビス
Screw
Schraube
Vis
9805620

MA2 ×4 3×14mm段付ビス
Step screw
Paßschraube
Vis décollée
50582

MA3 ×9 3×10mmタッピングビス
Tapping screw
Schneidschraube
Vis taraudeuse
50577

MA4 ×3 2×8mmタッピングビス
Tapping screw
Schneidschraube
Vis taraudeuse
50573

MA5 ×1 3mmイモネジ
Grub screw
Madenschraube
Vis pointeau
50576

MA6 ×2 3×46mmスクリューピン
Screw pin
Schraubzapfen
Cheville à vis
9805976

MA7 ×2 3×32mmスクリューピン
Screw pin
Schraubzapfen
Cheville à vis
9805756

MA8 ×2 9mmワッシャー
Washer
Bellagscheibe
Rondelle
2300010

MA9 ×4 1150プラベアリング
Plastic bearing
Plastik-Lager
Palier en plastique
0555015

MA10 ×2 850メタル
Metal bearing
Metall-Lager
Palier en métal
9805185

MA11 ×2 3mmOリング(黒)
O-ring (black)
O-Ring (schwarz)
Joint torique (noir)
9805240

MA12 ×1 5×40mmシャフト
Shaft
Achse
Axe
3550027

MA13 ×1 5×21mmシャフト
Shaft
Achse
Axe
3555048

MA14 ×2 9805503
ドライブシャフト
Drive shaft
Achswelle
Arbre d'entraînement

MA15 ×1 ギヤボックスジョイント(長)
Gearbox joint (long)
Getriebegehäuse-Gelenk (lang)
Accouplement de pont (long)
9805368

MA16 ×1 ギヤボックスジョイント(短)
Gearbox joint (short)
Getriebegehäuse-Gelenk (kurz)
Accouplement de pont (court)
9805368

MA17 ×2 リヤホイールアクスル
Rear wheel axle
Rad-Achse hinten
Axe de roue arrière
50823

MA18 ×1 ベベルシャフト
Star shaft
Stem-Achse
Support de satellite
50602

MA19 ×2 ベベルギヤ(大)
Large bevel gear
Kegelrad groß
Grand pignon conique
50602

MA20 ×3 ベベルギヤ(小)
Small bevel gear
Kegelrad Klein
Petit pignon conique
50602

MA21 ×1 17Tピニオンギヤ
17T pinion gear
17Z Motorritzel
Pignon moteur 17 dents
50354

MA22 ×1 モータープレート
Motor plate
Motor-Platte
Plaquette-moteur
4305125

MA23 ×2 1050ベアリング
Ball bearing
Kugellager
Roulement à billes
51239

六角棒レンチ ×1
Hex wrench
Imbusschlüssel
Clé Allen
50038

十字レンチ ×1
Box wrench
Steckschlüssel
Clé à tube
50038

グリス ×1
Grease
Fett
Graisse
87025

B 10~17
9400531

MB1 ×4 3×23mm丸ビス
Screw
Schraube
Vis
9805567

MB2 ×4 キングピン
King pin
Bolzen für Arretierstück
Axe de verrouillage
50882

MA2 ×12 3×14mm段付ビス
Step screw
Paßschraube
Vis décollée
50582

MA3 ×16 3×10mmタッピングビス
Tapping screw
Schneidschraube
Vis taraudeuse
50577

MA6 ×2 3×46mmスクリューピン
Screw pin
Schraubzapfen
Cheville à vis
9805976

MA7 ×2 3×32mmスクリューピン
Screw pin
Schraubzapfen
Cheville à vis
9805756

MA3 ×4 1050ベアリング
Ball bearing
Kugellager
Roulement à billes
51239

MA23 ×4 1050ベアリング
Ball bearing
Kugellager
Roulement à billes
51239

MB3 ×2 フロントホイールアクスル
Front wheel axle
Rad-Achse vorne
Axe de roue avant
9805502

MB4 ×1 ゴムパイプ
Rubber tubing
Gummrohr
Tube caoutchouc
8000072

MB5 ×2 5mmビローボール
Ball connector
Kugelpfopf
Connecteur à rotule
50592

MA23 ×4 1050ベアリング
Ball bearing
Kugellager
Roulement à billes
51239

MB6 ×2 スナップピン(小)
Snap pin (small)
Federstift (klein)
Epingle métallique (petite)
50197

MB7 フロントスプリング
Front coil spring
Vordere Feder
Ressort hélicoïdal avant
9805921

MB8 ×2 リヤスプリング
Rear coil spring
Hintere Feder
Ressort hélicoïdal arrière
9805826

C 19~31
9700532

MA3 ×33 3×10mmタッピングビス
Tapping screw
Schneidschraube
Vis taraudeuse
50577

MC1 ×1 2.6×10mmタッピングビス
Tapping screw
Schneidschraube
Vis taraudeuse
50575

MB5 ×2 5mmビローボール
Ball connector
Kugelpfopf
Connecteur à rotule
50592

MA23 ×2 1050ベアリング
Ball bearing
Kugellager
Roulement à billes
51239

MC2 ×4 4mmフランジロックナット
Flange lock nut
Sicherungsmutter
Ecrrou nylstop à flasque
9805557

MC3 ×3 3mmワッシャー
Washer
Bellagscheibe
Rondelle
50586

MC4 ×1 スナップピン(大)
Snap pin (large)
Federstift (groß)
Epingle métallique (grande)
50197

MB6 ×2 スナップピン(小)
Snap pin (small)
Federstift (klein)
Epingle métallique (petite)
50197

MC5 ×4 2×10mmシャフト
Shaft
Achse
Axe
50594

ナイロンバンド ×3
Nylon band
Nylonband
Collier en nylon
50595

両面テープ ×2
Double-sided tape
Doppelklebeband
Adhésif double face
50171

MC6 ×2 3×32mm両ネジシャフト
Threaded shaft
Gewindestange
Tige filetée
2500029

MC7 ×2 5mmアジャスター
Adjuster
Einstellstück
Chape à rotule
50596

D 32~36
9400533

MA4 ×1 2×8mmタッピングビス
Tapping screw
Schneidschraube
Vis taraudeuse
50573

MD1 ×1 2mmワッシャー
Washer
Bellagscheibe
Rondelle
9805758

MA11 ×2 3mmOリング(黒)
O-ring (black)
O-Ring (schwarz)
Joint torique (noir)
9805240

MB6 ×6 スナップピン(小)
Snap pin (small)
Federstift (klein)
Epingle métallique (petite)
50197

MC1 ×8 2.6×10mmタッピングビス
Tapping screw
Schneidschraube
Vis taraudeuse
50575

両面テープ ×2
Double-sided tape
Doppelklebeband
Adhésif double face
50171

AFTER MARKET SERVICE CARD

When purchasing Tamia replacement parts, please take or send this form to your local Tamia dealer so that the parts required can be correctly identified and supplied.

PARTS CODE

Table of parts codes and descriptions including 1825147 Body, 50849 M04 A Parts (Gear Case) (A1-A9), etc.

KUNDENNACHBETREUUNGS-KARTE

Wenn Sie TAMIYA-Ersatzteile kaufen möchten, nehmen Sie bitte zur Unterstützung dieses Formular mit zu Ihrem örtlichen Fachhändler.

Table of parts codes and descriptions in German including 50577 3x10mm Tapping Screw (MA3 x10), etc.

SERVICE APRES-VENTE

Liste Pieces Detachees: Afin de vous permettre de vous procurer des pieces de rechange Tamia, Amenez cette liste à votre point de vente Tamia qui ne manquera pas de vous renseigner.

Table of parts codes and descriptions in French including 8000072 8x60mm Rubber Tubing (MB4), etc.

TAMIYA SPARE PARTS & HOP-UP OPTIONS

Tamia offers Spare Parts & Hop-Up Options for improved performance at the track. Visit your local Tamia dealer for assistance.

ITEM No.

Table of item numbers and descriptions including 50355 *2 18T, 19T AV Pinion Gear Set, etc.

TAMIYA ERSATZTEILE & HOP-UP-TEILE

Für bessere Fahrleistung auf der Piste bietet TAMIYA Ersatzteile und Hop-Up-Teile an. Besuchen Sie Ihren örtlichen Fachhändler, er wird Ihnen helfen.

Table of item numbers and descriptions in German including 53068 RS-540 Sport-Tuned Motor, etc.

PIECES DETACHEES ET OPTIONNELLES

Tamia propose des pieces detachees et pieces optionnelles pour ameliorer les performances sur la piste. Rendez vous chez votre detailliant habituel pour tous renseignements.

Table of item numbers and descriptions in French including 53346 TL01/M03 Quick Release Battery Holder, etc.

部品請求について

★部品の在庫をなくしたり、こわした方は、このステッカーが貼られたカスタマーサービス取次店でご注文いただけます。



①《現金書留のご利用法》

下のカードにあなただけの氏名、住所、郵便番号、電話番号をしっかりと記入してください。

②《郵便振替のご利用法》

郵便局の払込用紙の通信欄に下のカードを参考にITEM番号、スケール、製品名、部品名、数量を必ずご記入ください。

③《電話でのご注文もご利用いただけます》

パーツ代金に加えて代引き手数料(315円)をご負担いただければ、代金着払いにより電話でのご注文も承ります。

④《タミヤカード》

タミヤカードを利用されますと部品の入手が早く簡単です。詳しくは、カスタマーサービスまでお問合わせください。

《お問い合わせ番号》

静岡 054-283-0003
東京 03-3899-3765 (静岡へ自動転送)
営業時間/平日(土・日・祝日除外) 8:00~20:00



TAMIYA
株式会社タミヤ
〒422-6610 静岡県駿河区恩田原3-7

VOLKSWAGEN BEETLE M-04L CHASSIS

1/10 電動RCレーシングカー フォルクスワーゲン ビートル M-04Lシャーシ(軽量アップライト仕様)

Table of parts and prices for the Volkswagen Beetle M-04L chassis, including 2,300円 1825147 Body, etc.

この他にも修理や整備のためのRCスベアパーツが発売されています。お近くの模型店店頭、または当社カスタマーサービスでお買い求めください。

Table of motor and gear parts including Motor, Gears, Bearings, etc. with prices.

性能アップのためのオプションパーツも揃って、さらに高性能なマシンに仕上げることも可能です。
送料
267 TA03・ボールデフ...2,000円・240円
280 TA03・スーパーローフリクションダンパー...4,500円・240円

Table of battery and chassis parts including 346 TL01/M03クイックバッテリーホルダー...600円・140円, etc.

《送料について》送料が表示されている部品は、送料が別に必要です。部品を2個以上ご注文の場合、最も高い送料(1個分)だけで結構です。

★パーツの価格は予告なく変更となる場合があります。
For Japanese use only! ITEM 58383

Form for requesting parts, including fields for 住所 (Address), 電話 (Phone), and 氏名 (Name).